

Технические характеристики
Datos técnicos
Parametry techniczne
Teknik veriler
Dados técnicos

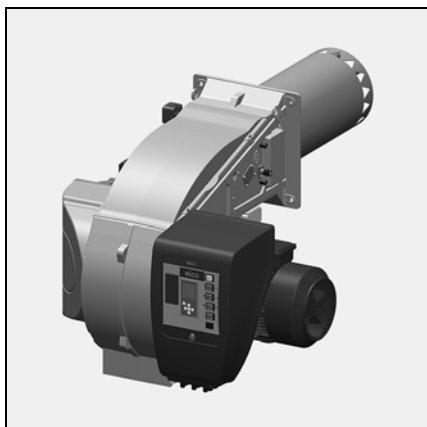

ru, es.....	4200 1043 2303
pl, tr.....	4200 1043 2403
pt.....	4200 1035 8602

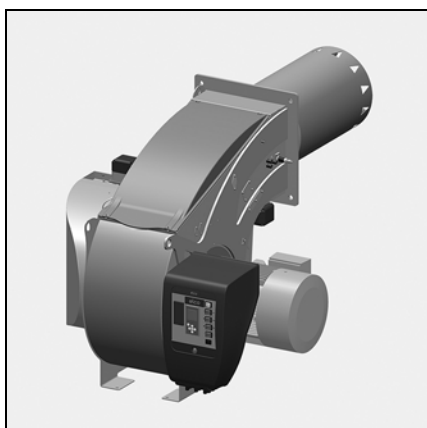

ru, es, pl, tr, pt.....	4200 1079 0700
-------------------------	----------------



EKEVO 7	4201 1021 2600
EKEVO 9	4201 1021 0900



EKEVO 7	4200 1079 0000
EKEVO 9	4200 1079 0100

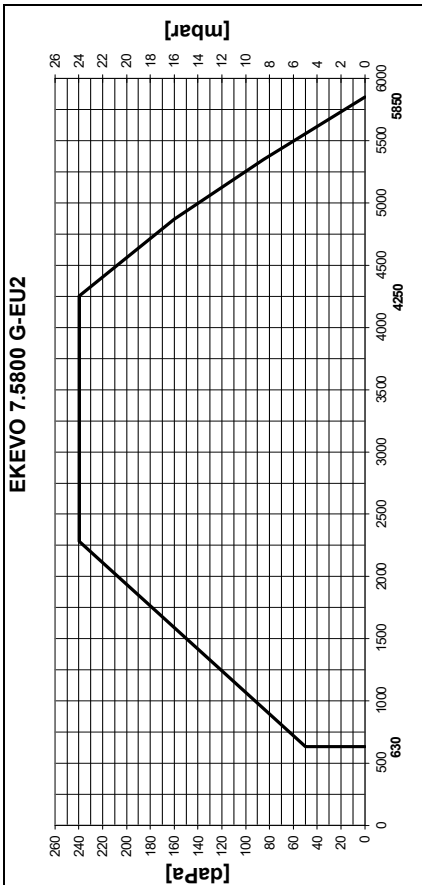

Кривые мощности

При выборе горелки необходимо учитывать КПД котла. Кривая мощности показывает изменение мощности горелки в зависимости от давления в топочной камере сгорания. Они соответствуют максимальным значениям, измеренным согласно EN 676 в стандартном канале.

Расчет мощности горелки

$$Q_F = \frac{Q_N}{\eta} \times 100$$

Q_F = мощность горелки (кВт)
 Q_N = номинальная мощность котла (кВт)
 η = КПД котла, %

Curvas de potencia

Para seleccionar el quemador es necesario tener en cuenta el coeficiente de rendimiento de la caldera. El intervalo de potencia representa la potencia del quemador en función de la presión existente en el hogar. Estas corresponden a los valores máximos medidos en un túnel normalizado según la EN 676.

Cálculo de la potencia del quemador

$$Q_F = \frac{Q_N}{\eta} \times 100$$

Q_F = potencia del quemador (kW)
 Q_N = potencia nominal de la caldera (kW)
 η = rendimiento de la caldera (%)

Krzywe mocy

Przy wyborze palnika należy uwzględnić współczynnik sprawności cieplnej kotła. Zakres działania określa moc palnika w stosunku do ciśnienia panującego w palenisku. Zakresy odpowiadają maksymalnym wartościom zmierzonym w znormalizowanym tunelu zgodnie z EN 676.

Obliczenie mocy palnika

$$Q_F = \frac{Q_N}{\eta} \times 100$$

Q_F = moc palnika (kW)
 Q_N = moc znamionowa kotła (kW)
 η = sprawność cieplna kotła (%)

Güç eğrileri

Brülör seçeneği için kazan veriminin katsayısını dikkate alınmalıdır. Güç aralığı, ocak tertibatında mevcut basınca göre brülör gücünü gösterir. Standart tünele EN 676 normuna göre ölçülen maksimum değerlere uymaktadır. Brülör güç hesabı

$$Q_F = \frac{Q_N}{\eta} \times 100$$

Q_F = brülör gücü
 Q_N = kazan nominal gücü (kW)
 η = kazan verimi (%)

Curvas de potência

Ao escolher o queimador, é necessário ter em conta o coeficiente de rendimento da caldeira.

A gama de potência representa a potência do queimador em função da pressão na divisão. Corresponde aos valores máximos medidos num túnel normalizado de acordo com a norma EN 676. Cálculo da potência do queimador:

$$Q_F = \frac{Q_N}{\eta} \times 100$$

Q_F = potência do queimador (kW)
 Q_N = potência nominal caldeira (kW)
 η = rendimento caldeira (%)

Безопасность

Горелка должна использоваться только в предусмотренных для нее условиях работы.

Условные обозначения:

EKEVO = Типоразмер
7 = Обозначение мощности
5800 = Природный газ
G = Работа с электронным модулированием
E = сгорание с низким выходом NOx
U2 = сгорание с низким выходом NOx

Advertencia

El quemador sólo debe utilizarse en el ámbito de funcionamiento.

Leyenda:

EKEVO = Medidas
7 = Referencia de potencia
5800 = Gas natural
G = Funcionamiento modulante electrónico
E = combustión con emisión reducida de NOx
U2 = combustión con emisión reducida de NOx

Dikkat

Brülör, sadece çalışma alanında kullanılmalıdır.

Açıklama:

EKEVO = Boyut
7 = Güç referansı
5800 = Doğal gaz
G = Kademeli elektronik çalışma
E = Düşük NOx yanma
U2 = Düşük NOx yanma

Advertencia

O queimador deve ser utilizado apenas para os fins a que se destina.

Legenda:

EKEVO = Dimensão
7 = Referência de potência
5800 = Gás natural
G = Funcionamento modulante eletrónico
E = Combustão Baixo NOx
U2 = Combustão Baixo NOx



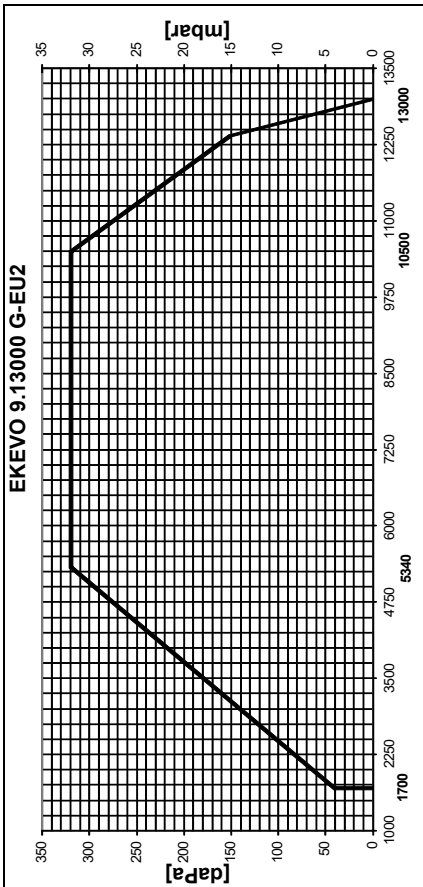

Кривые мощности

При выборе горелки необходимо учитывать КПД котла. Кривая мощности показывает изменение мощности горелки в зависимости от давления в топочной камере сгорания. Они соответствуют максимальным значениям, измеренным согласно EN 676 в стандартном канале.

Расчет мощности горелки

$$Q_F = \frac{Q_N}{\eta} \times 100$$

Q_F = мощность горелки (кВт)
 Q_N = номинальная мощность котла (кВт)
 η = КПД котла, %

Curvas de potencia

Para seleccionar el quemador es necesario tener en cuenta el coeficiente de rendimiento de la caldera.

El intervalo de potencia representa la potencia del quemador en función de la presión existente en el hogar. Estas corresponden a los valores máximos medidos en un túnel normalizado según la EN 676.

Cálculo de la potencia del quemador

$$Q_F = \frac{Q_N}{\eta} \times 100$$

Q_F = potencia del quemador (kW)
 Q_N = potencia nominal de la caldera (kW)
 η = rendimiento de la caldera (%)

Krzywe mocy

Przy wyborze palnika należy uwzględnić współczynnik sprawności cieplnej kotła.

Zakres działania określa moc palnika w stosunku do ciśnienia panującego w palenisku. Zakresy odpowiadają maksymalnym wartościom zmierzonym w znormalizowanym tunelu zgodnie z EN 676.

Obliczenie mocy palnika

$$Q_F = \frac{Q_N}{\eta} \times 100$$

Q_F = moc palnika (kW)
 Q_N = moc znamionowa kotła (kW)
 η = sprawność cieplna kotła (%)

Güç eğrileri

Brülör seçeneği için kazan veriminin katsayısını dikkate alınmalıdır.

Güç aralığı, ocak tertibatında mevcut basınca göre brülör gücünü gösterir. Standart tünele EN 676 normuna göre ölçülen maksimum değerlere uymaktadır.

Brülör güç hesabı

$$Q_F = \frac{Q_N}{\eta} \times 100$$

Q_F = brülör gücü
 Q_N = kazan nominal gücü (kW)
 η = kazan verimi (%)

Curvas de potencia

Ao escolher o queimador, é necessário ter em conta o coeficiente de rendimento da caldeira.

A gama de potência representa a potência do queimador em função da pressão na divisão. Corresponde aos valores máximos medidos num túnel normalizado de acordo com a norma EN 676. Cálculo da potência do queimador:

$$Q_F = \frac{Q_N}{\eta} \times 100$$

Q_F = potência do queimador (kW)
 Q_N = potência nominal caldeira (kW)
 η = rendimento caldeira (%)

Безопасность

Горелка должна использоваться только в предусмотренных для нее условиях работы.

Условные обозначения:

EKEVO = Типоразмер
9 = Обозначение мощности
13000 = Природный газ
G = Работа с электронным модулированием
E = сгорание с низким выходом NOx
U2 = выходом NOx

Dikkat

Brülör, sadece çalışma alanında kullanılmalıdır.

Advertência

O queimador deve ser utilizado apenas para os fins a que se destina.

Açıklama:

EKEVO = Boyut
9 = Güç referansı
13000 = Doğal gaz
G = Kademeli elektronik çalışma
E = Düşük NOx yanma
U2 =

Legenda:

EKEVO = Dimensão
9 = Referência de potência
13000 = Gás natural
G = Funcionamento modulante eletrónico
E = Combustão Baixo NOx
U2 =

Габаритный чертеж (горелка) EKEVO 7
 Plano de medidas (quemador) EKEVO 7
 Plan powierzchni zabudowy (palnik) EKEVO 7
 Ölçü planı (brülör) EKEVO 7
 Plano de dimensões (queimador) EKEVO 7

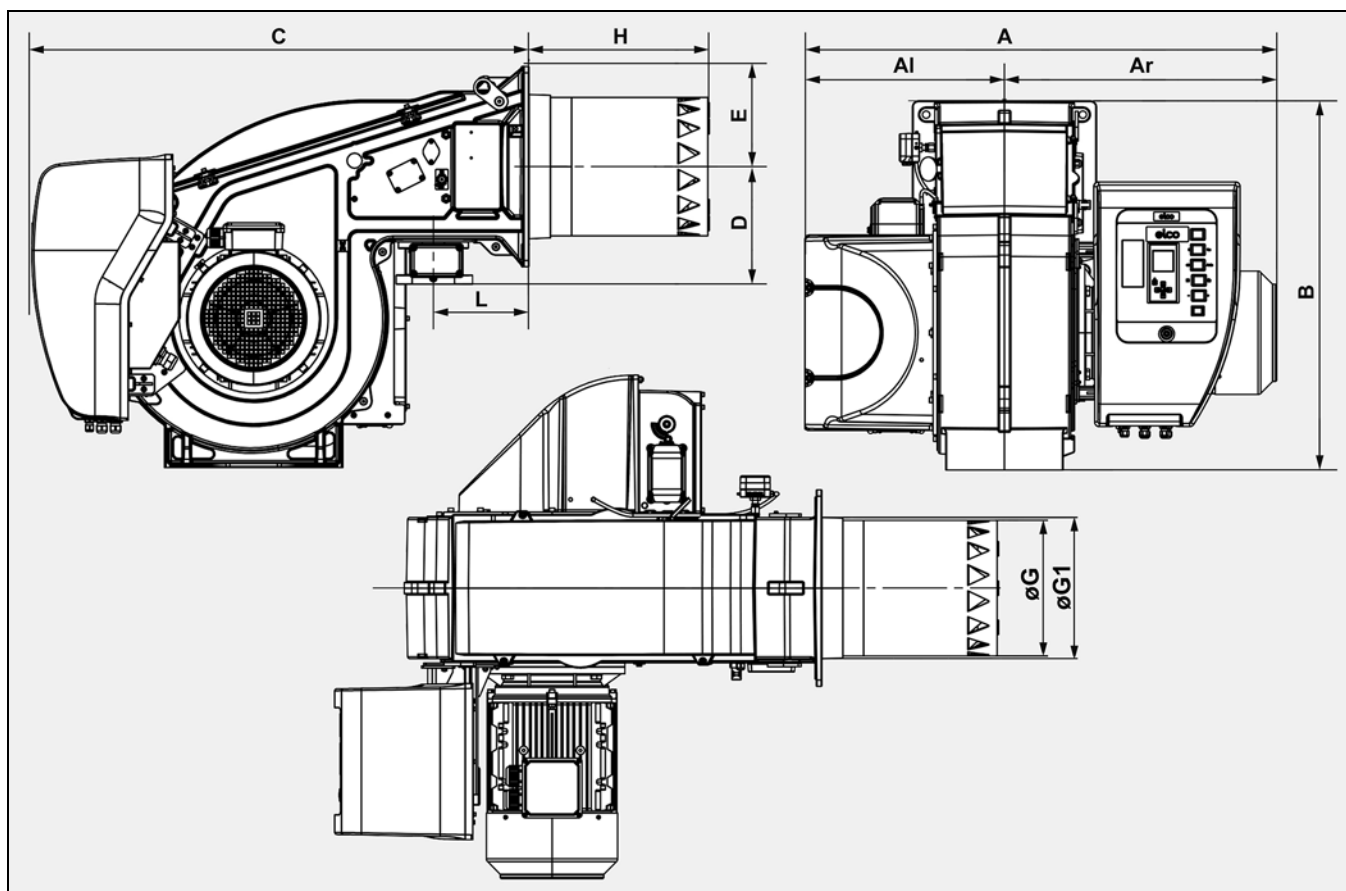

	A	AI	Ar	B	C	D	E	ØG	ØG1	H			L
										KN	KM	KL	
EKEVO7.5800 G-EU2	1205	510	695	941	1168	276	235	325	340	420	550	680	225

	Ø a	b	c	Ø d	e	f	g	h	Ø i
EKEVO 7 G-EU2	360-400	400	M16	18	490	235	470	20	355

Лицевая сторона котла / Frontal de caldera / Przednia część kotła / Kazan ön yüzü / Parte frontal caldeira

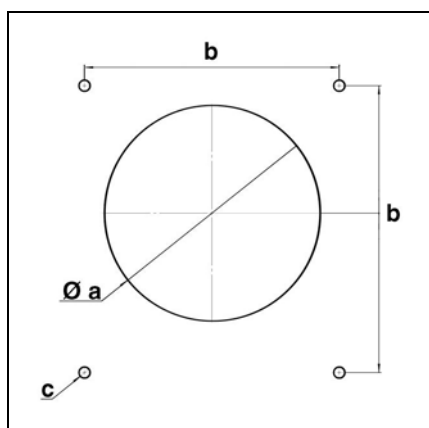

Фланец крепления горелки / Brida de fijación del quemador / Kołnierz mocujący palnika / Brülör bağlantı flanşı / Grampo de fixação do queimador

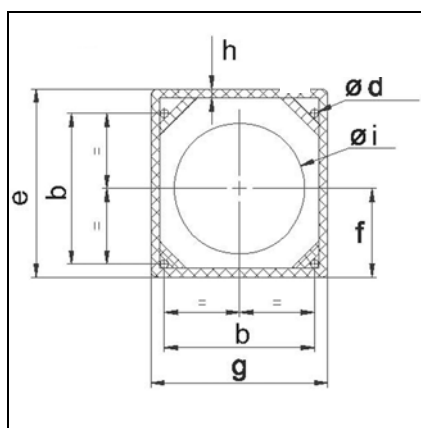

Габаритный чертеж (горелка) EKEVO 9
 Plano de medidas (quemador) EKEVO 9
 Plan powierzchni zabudowy (palnik) EKEVO 9
 Ölçü planı (brülör) EKEVO 9
 Plano de dimensões (queimador) EKEVO 9

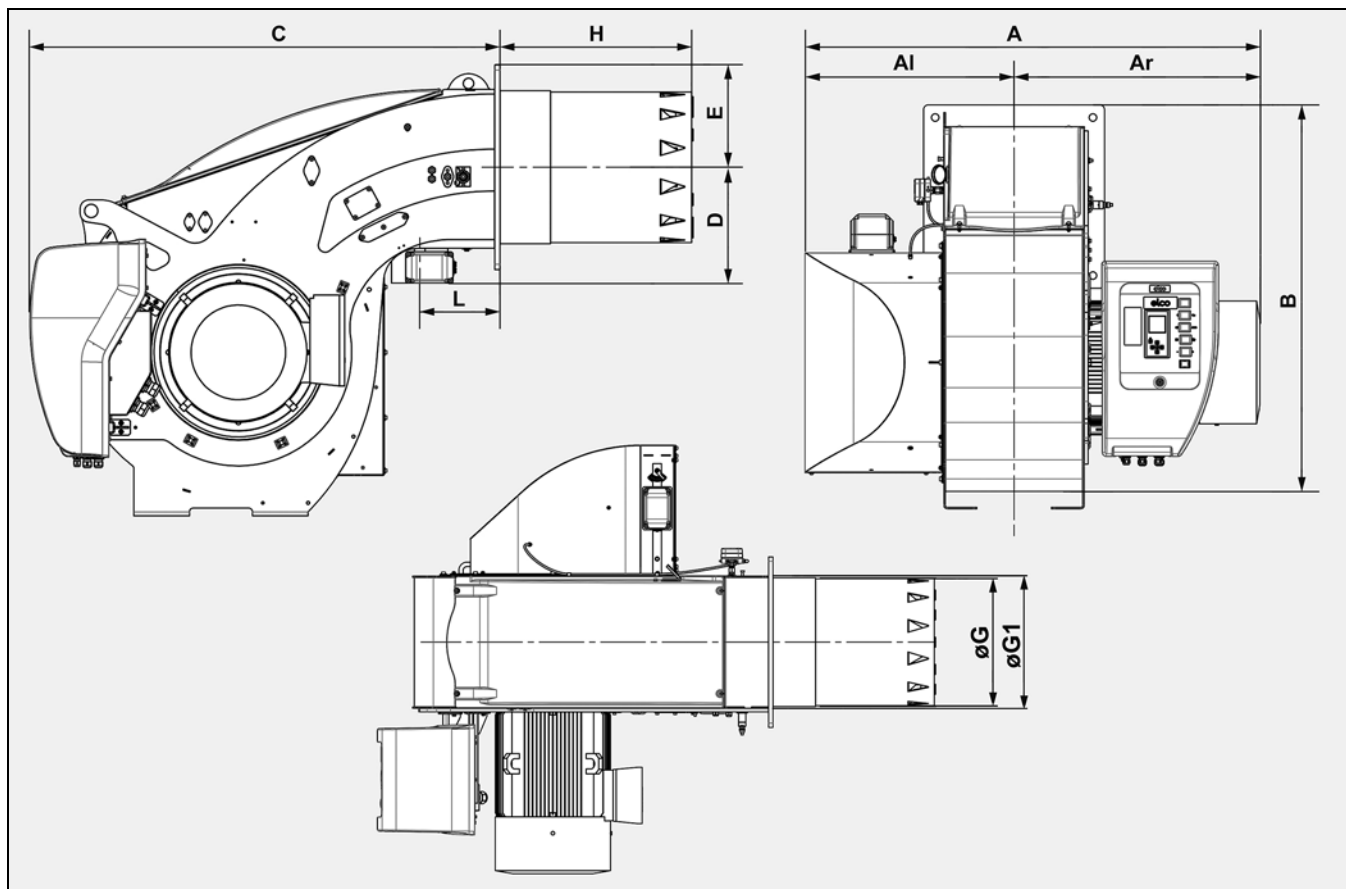

	A	AI	Ar	B	C	D	E	Ø G	Ø G1	H			L
										KN	KM	KL	
EKEVO9.13000 G-EU2	1457	670	788	1291	1348	332	293	432	439	550	700	850	230

	Ø a	b	c	Ø d	e	f	g	h	Ø i
EKEVO 9 G-EU2	460-480	505	M20	24	586	293	580	20	441

Лицевая сторона котла / Frontal de caldera / Przednia część kotła / Kazan ön yüzü / Parte frontal caldeira

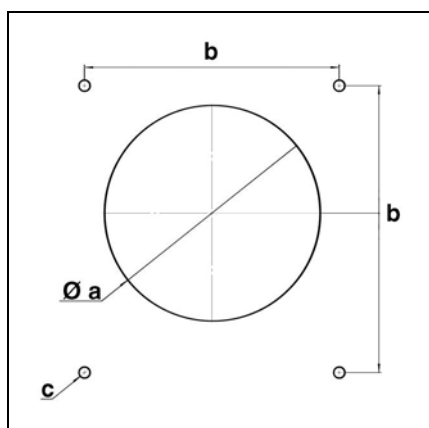

Фланец крепления горелки / Brida de fijación del quemador / Kołnierz mocujący palnika / Brülör bağlantı flanşı / Grampo de fixação do queimador

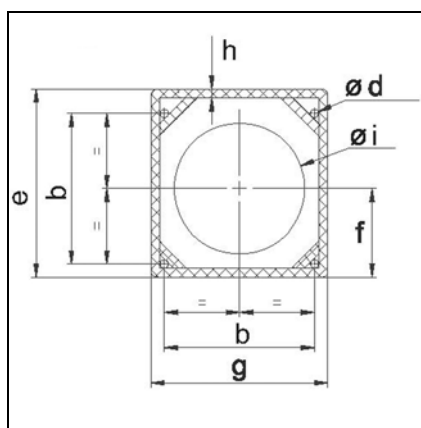

Габаритный чертеж (горелка): EKEVO 7
 Plano de medidas (quemador): EKEVO 7
 Plan powierzchni zabudowy (palnik): EKEVO 7
 Ölçü planı (brülör): EKEVO 7
 Plano de dimensões (queimador): EKEVO 7

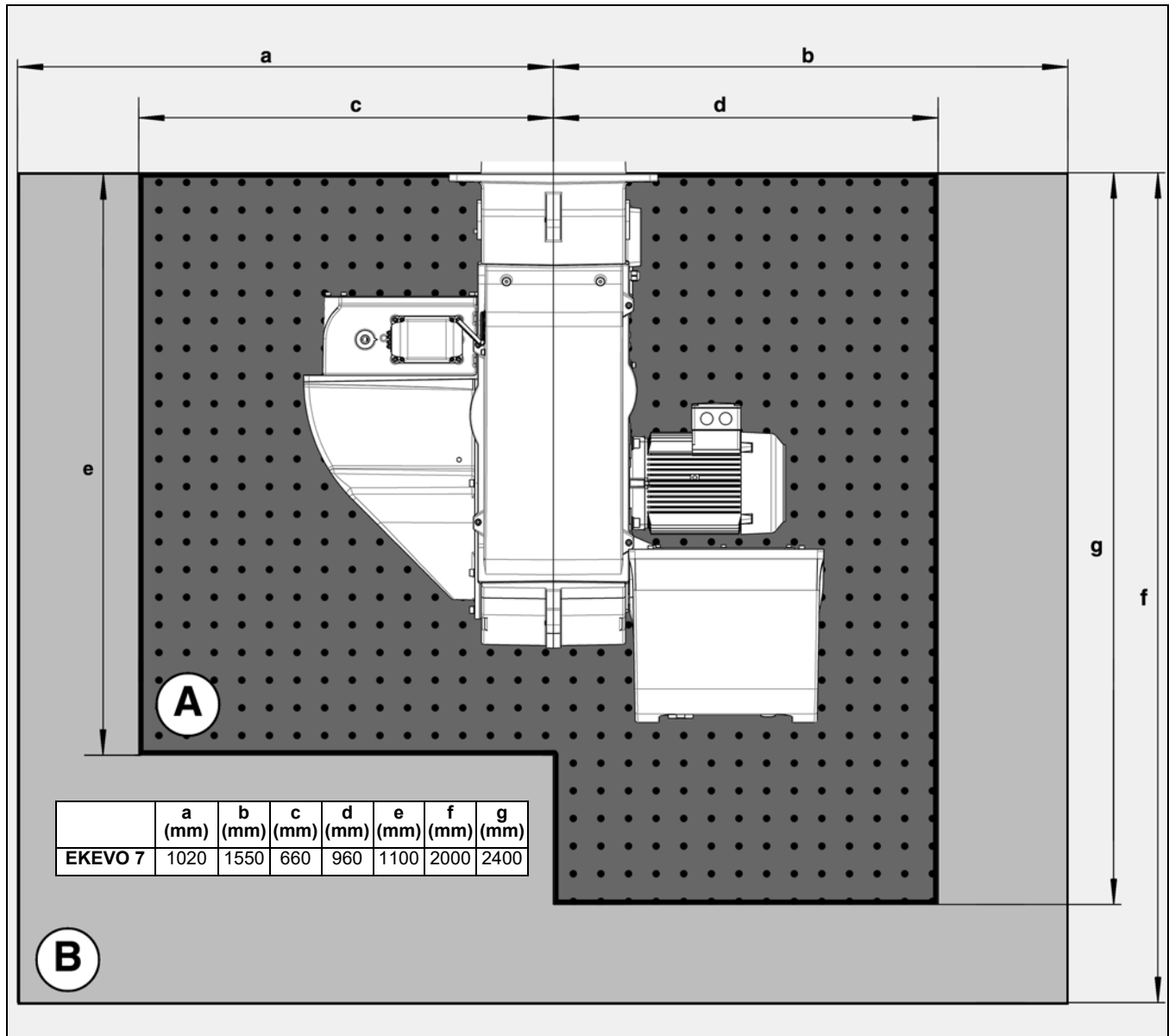

A	Это минимально необходимое пространство для обеспечения технического обслуживания, а также установки и снятия всех компонентов горелки.
	Este espacio es el mínimo necesario para poder realizar el mantenimiento y los montajes/desmontajes de todos los componentes del quemador.
	Przestrzeń ta stanowi niezbędne minimum umożliwiające obsługę i montaż/demontaż wszystkich elementów palnika.
	Bu, brülörün tüm parçalarının montaj/sökme ve bakım işlemlerine olanak vermek için gerekli minimum alandır.
	Este é o espaço mínimo necessário para permitir a manutenção e montagem/desmontagem de todos os componentes do queimador.
B	Это пространство является рекомендуемым свободным пространством, которое позволяет выполнять работы на горелке в оптимальных условиях. Настоятельно рекомендуется минимальное свободное расстояние до потолка 2000 мм.
	Este espacio representa el espacio de trabajo libre recomendado. Permite trabajar de forma óptima en el quemador. Se recomienda encarecidamente que exista una altura mín. libre del techo de 2.000 mm.
	Przestrzeń ta odpowiada zalecanej wolnej przestrzeni roboczej, pozwalając na optymalne wykonywanie prac przy palniku. Pozostawienie minimalnej wolnej przestrzeni do wysokości 2000 mm pod sufitem jest mocno zalecane.
	Bu alan, tavsiye edilen serbest çalışma alanını belirtir ve brülör üzerinde optimum çalışmaya imkan verir. Tavan altında minimum 2000 mm'lik boş bir alanın olması şiddetle tavsiye edilir.
	Este espaço representa o espaço de trabalho livre recomendado; permite trabalhar de forma ideal com o queimador. É recomendável que haja uma altura mínima livre até ao teto de 2 000 mm.

Габаритный чертеж (горелка): EKEVO 9
 Dimensiones (quemador): EKEVO 9
 Rysunek wymiarowy (palnik): EKEVO 9
 Boyut çizimi (brülör): EKEVO 9

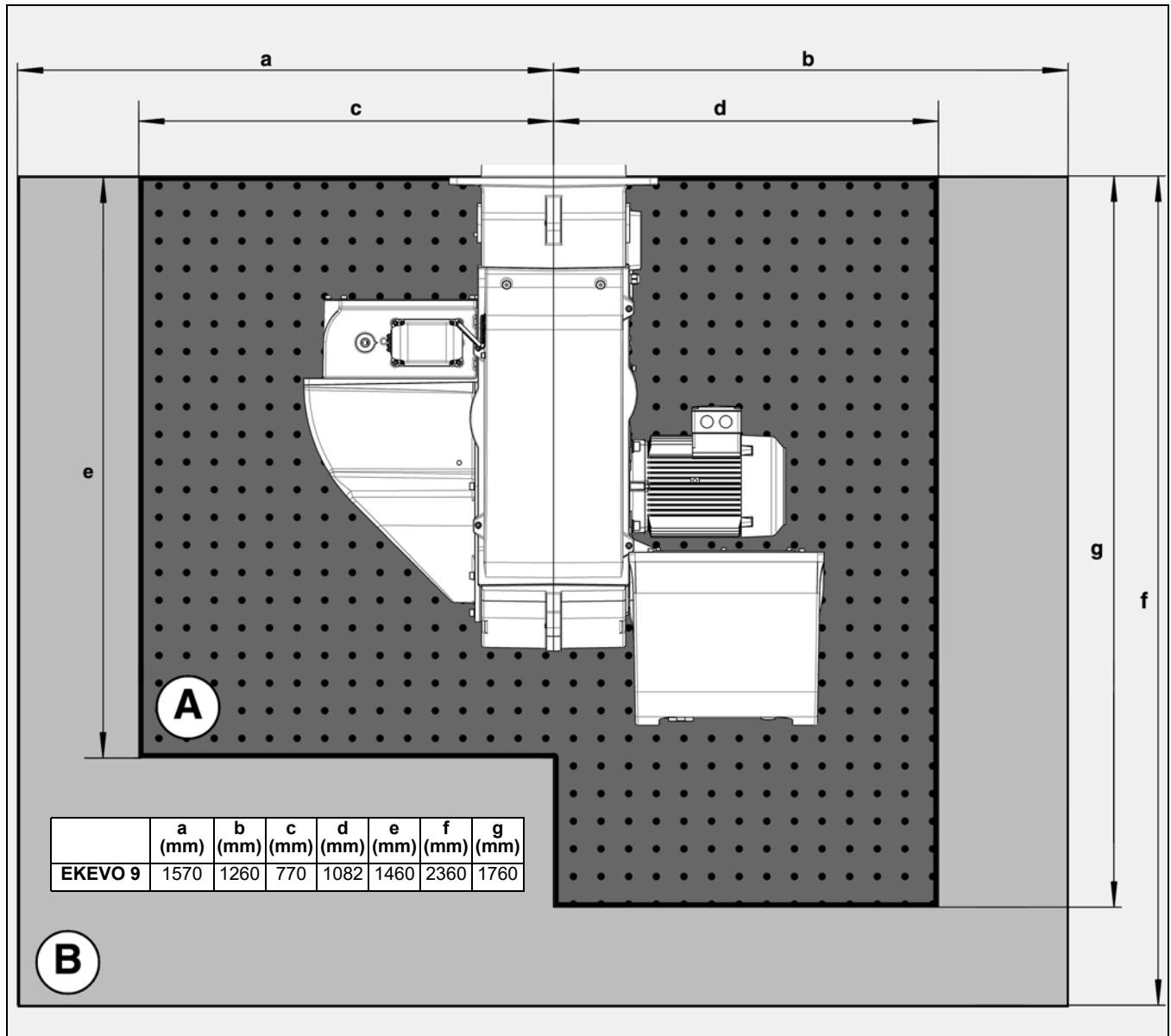

A	Это минимально необходимое пространство для обеспечения технического обслуживания, а также установки и снятия всех компонентов горелки.
	Este espacio es el mínimo necesario para poder realizar el mantenimiento y los montajes/desmontajes de todos los componentes del quemador.
	Przestrzeń ta stanowi niezbędne minimum umożliwiające obsługę i montaż/demontaż wszystkich elementów palnika.
	Bu, brülörün tüm parçalarının montaj/sökme ve bakım işlemlerine olanak vermek için gerekli minimum alandır.
	Este é o espaço mínimo necessário para permitir a manutenção e montagem/desmontagem de todos os componentes do queimador.
B	Это пространство является рекомендуемым свободным пространством, которое позволяет выполнять работы на горелке в оптимальных условиях. Настоятельно рекомендуется минимальное свободное расстояние до потолка 2000 мм.
	Este espacio representa el espacio de trabajo libre recomendado. Permite trabajar de forma óptima en el quemador. Se recomienda encarecidamente que exista una altura mín. libre del techo de 2.000 mm.
	Przestrzeń ta odpowiada zalecanej wolnej przestrzeni roboczej, pozwalając na optymalne wykonywanie prac przy palniku. Pozostawienie minimalnej wolnej przestrzeni do wysokości 2000 mm pod sufitem jest mocno zalecane.
	Bu alan, tavsiye edilen serbest çalışma alanını belirtir ve brülör üzerinde optimum çalışmaya imkan verir. Tavan altında minimum 2000 mm'lik boş bir alanın olması şiddetle tavsiye edilir.
	Este espaço representa o espaço de trabalho livre recomendado; permite trabalhar de forma ideal com o queimador. É recomendável que haja uma altura mínima livre até ao teto de 2 000 mm.

Футеровка котла (горелка G-EU2) Trabajos de albañilería de la caldera (quemador G-EU2) Obmurze kotła (palnik G-EU2) Kazanin duvara montaji (G-EU2 brülör) Alvenaria da caldeira (queimador G-EU2)

Футеровка котла	Trabajos de albañilería de la caldera	Obmurze kotła	Kazanin duvara montaji	Alvenaria da caldeira
Футеровка должна располагаться перпендикулярно к соплу горелки. Возможные коррективы (скос, закругление), какие, например, требуются для реверсивных котлов, следует производить лишь в том случае, если диаметр составляет не менее 70% диаметра камеры сгорания.	Los trabajos de albañilería deben realizarse perpendicularmente al tubo del quemador. Las posibles adaptaciones necesarias (chafloanes, contornos) como las necesarias en las calderas con hogar ciego deberían comenzar como muy pronto a un diámetro del 70% del diámetro de la cámara de combustión.	Obmurze kotła musi być wykonane stopniście do rury palnika. Ewentualne zabudowy (o krawędziach skośnych, zaokrąglonych), konieczne na przykład w przypadku kotła z paleniskiem zamkniętym, powinny mieć średnicę wynoszącą co najmniej 70% średnicy komory spalania.	Duvar montaji brülör borusuna dikey gelecek şekilde yapılmalıdır. Örneğin açılmayan ocak tertibatı kazanlar için gerekli uyarlamalar gibi çeşitli uyarlamalar (pahlama, yuvarlatma) önceden yapılmalı ve yanma odasının çapının %70'i çapında olmalıdır.	A alvenaria deve ser realizada perpendicularmente ao tubo do queimador. As adaptações eventualmente necessárias (chanfraduras, arredondamentos), como por exemplo as que são necessárias nas caldeiras de fornalha cega, devem começar no mínimo a um diâmetro de 70 % do diâmetro da câmara de combustão.
Промежуточное пространство между соплом горелки и футеровкой котла должно быть заполнено огнеупорным материалом, например, Cerafelt.	El espacio intermedio entre el tubo de llama del quemador y los trabajos de albañilería de la caldera debe estar revestido de material refractario, por ejemplo, Cerafelt.	Przestrzeń pośrednia między rurą palnikową a obmurzem kotła powinna być pokryta materiałem ogniotrwałym, na przykład Cerafeltem.	Brülör alevi borusu ile kazan duvar montaji arasındaki mesafe Cerafelt gibi ısıya dayanıklı malzemeyle kaplanmalıdır.	O espaço intermédio entre o tubo de chama do queimador e a alvenaria da caldeira deve ser revestido com material refratário, por exemplo, Cerafelt.
Промежуточное пространство не должно быть футерованным.	El espacio intermedio no debe incluirse entre las zonas sobre las que se realizarán trabajos de albañilería.	Przestrzeń pośrednia nie powinna być zamurowana.	Ara mesafeye duvar montaji yapılmamalıdır.	O espaço intermédio não deve ser feito em tijolo.



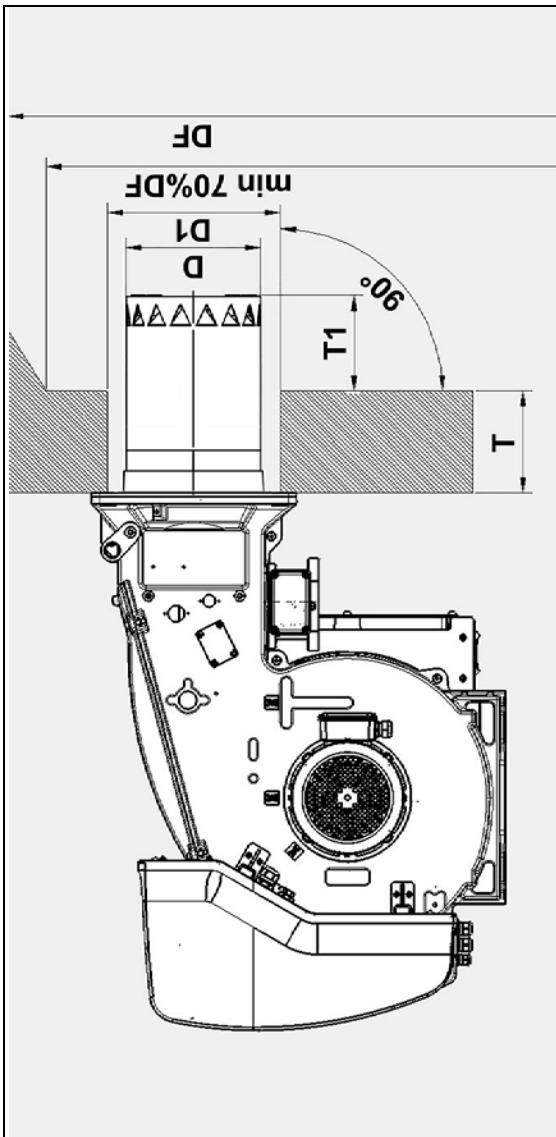

D = см. габаритный чертёж
 D1 = см. габаритный чертёж
 DF = диаметр камеры сгорания
 T1 > 150 - 300 мм
 T = нормальная глубина футеровки
 (возможно удлинение: см. Технические характеристики)

D = véase plano de medidas
 D1 = véase plano de medidas
 DF = diámetro de la cámara de combustión
 T1 > 150 - 300 mm
 T = profundidad estándar de mufia
 (prolongamiento posible: véase Datos técnicos)

D = patrz plan powierzchni zabudowy
 D1 = patrz plan powierzchni zabudowy
 DF = średnica komory spalania
 T1 > 150 - 300 mm
 T = standardowa głębokość mufli
 (możliwe przedłużenie: patrz Parametry techniczne)

D = ölçü planına bakınız
 D1 = ölçü planına bakınız
 DF = yama odasının çapı
 T1 > 150 - 300 mm
 T = standart blok derinliği
 (mümkün giriş mesafesi: Teknik verilere bakınız)

D = ver plano de dimensiones
 D1 = ver plano de dimensiones
 DF = diámetro de cámara de combustión
 T1 > 150 - 280 mm
 T = profundidad standard da mufia
 (prolongamento possível: ver Dados técnicos)

Внимание: необходимо иметь в виду для реверсивных котлов!

Для реверсивных котлов размер T1 указан только как справочный. Следует дополнительно обеспечить, в зависимости от типа котла, чтобы сопло горелки не доходило, по меньшей мере, на 50 мм до точки возврата продуктов горения.

Atención: debe tenerse en cuenta en calderas con hogar ciego.

En las calderas con hogar ciego, la cota T1 sólo es indicativa. Además y según el tipo de caldera, es necesario que el cabezal de combustión se encuentre 50 mm como mínimo por detrás del punto de retorno de los humos.

Uwaga: należy uwzględnić w przypadku kotła z paleniskiem zamkniętym!

W przypadku kotłów z paleniskiem zamkniętym, wymiar T1 jest podany tytułem informacji. W zależności od rodzaju kotła, należy dodatkowo cofnąć głowice spalania o przynajmniej 50 mm względem punktu powrotnego spalin.

Dikkat: Açılmayan ocak tertibatlı kazanlar için dikkate alınmalıdır!

Açılmayan ocak tertibatlı kazanlarda T1 mesafesi bilgi amaçlıdır. Kazanın türüne göre ayrıca yama odasının duman geri dönme noktasına oranla 50 mm geride olması gerekmektedir.

Atenção: a ter em conta para as caldeiras de fornalha cega!

Nas caldeiras de fornalha cega, o valor T1 é puramente indicativo. De acordo com o tipo de caldeira, a cabeça de combustão deve estar recuada pelo menos 50 mm em relação ao ponto de retorno dos fumos.

Подсоединение воздуховода/Поворотный воздухозаборник EKEVO 7
 Conexión de un conducto de aire / Caja de aire pivotante EKEVO 7
 Podłączenie przewodu powietrza / Uchylnego filtru powietrza EKEVO 7
 Hava hortumu / Döner hava kutusunun bağlantısı EKEVO 7
 Ligação de um tubo de ar / Caixa de ar pivotante EKEVO 7

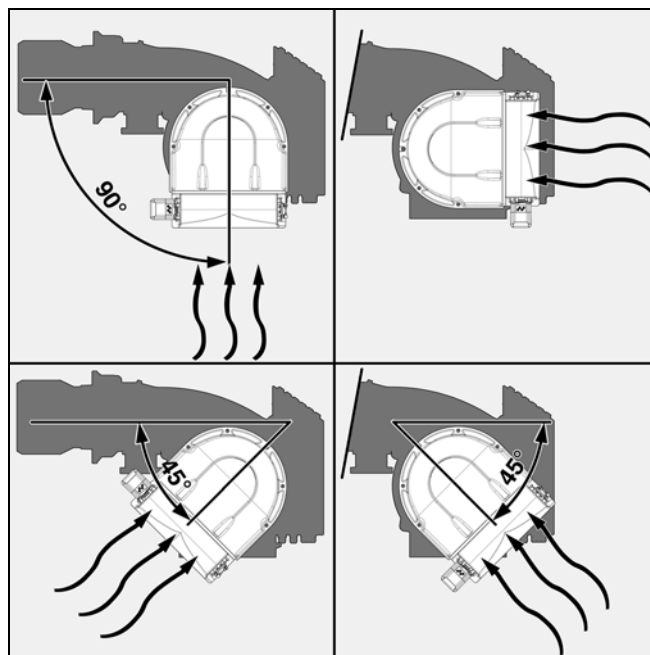
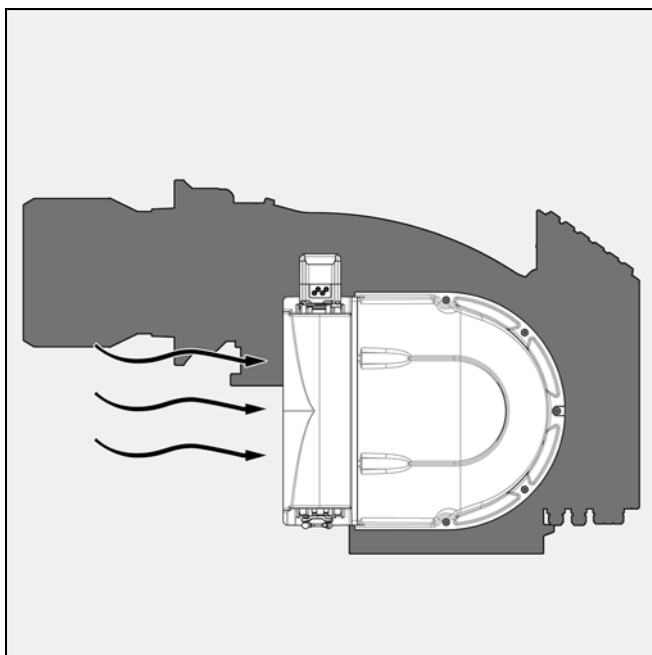
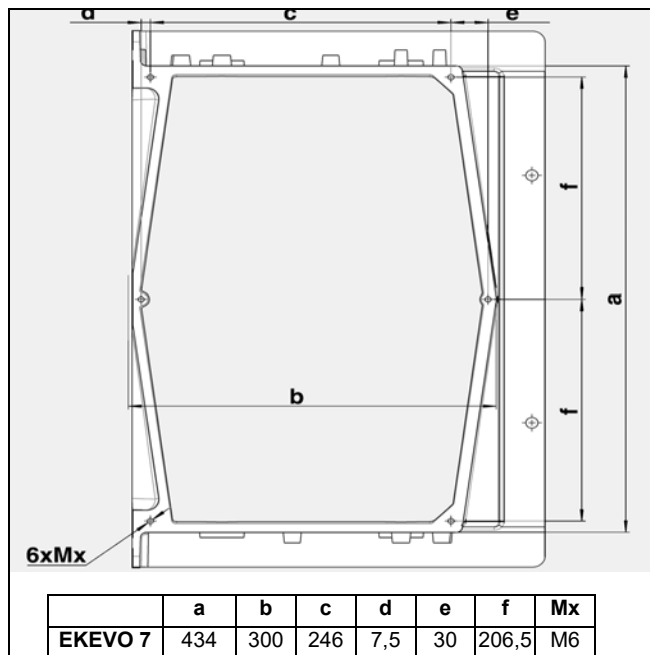
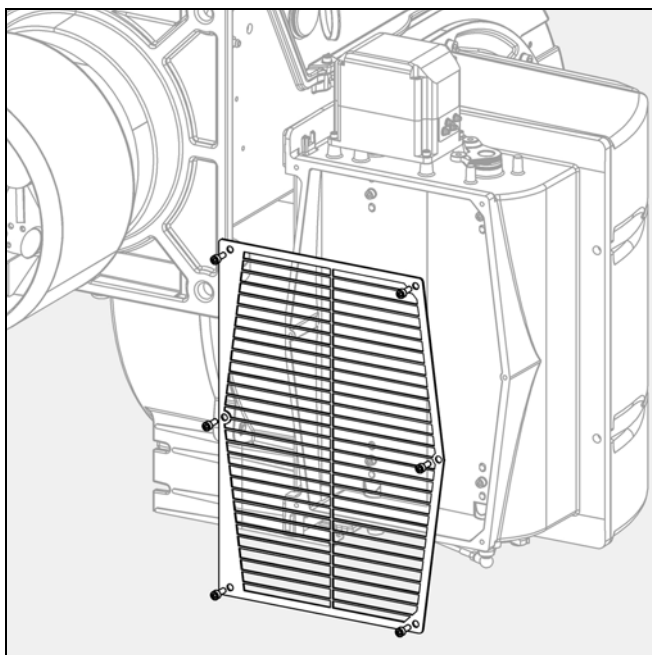

Подсоединение воздуховода/Поворотный воздухозаборник EKEVO 9
Conexión de un conducto de aire / Caja de aire pivotante EKEVO 9
Podłączenie przewodu powietrza / Uchylnego filtru powietrza EKEVO 9
Hava hortumu / Döner hava kutusunun bağlantısı EKEVO 9
Ligação de um tubo de ar / Caixa de ar pivotante EKEVO 9

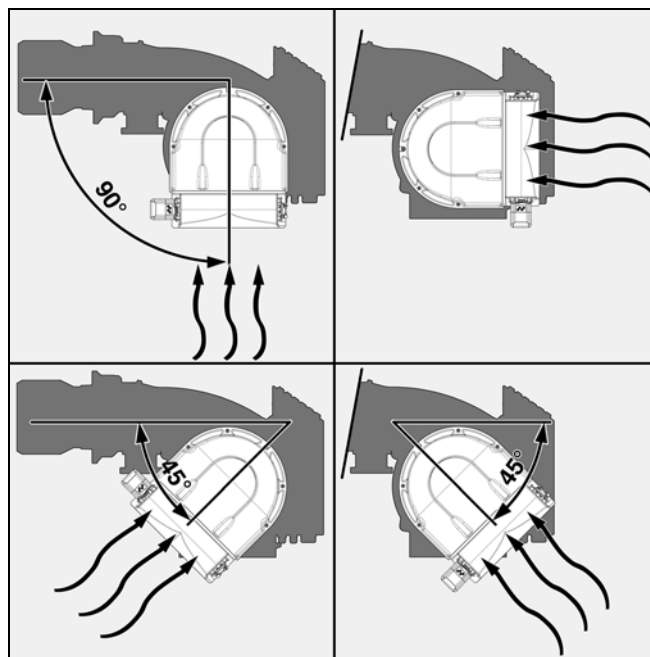
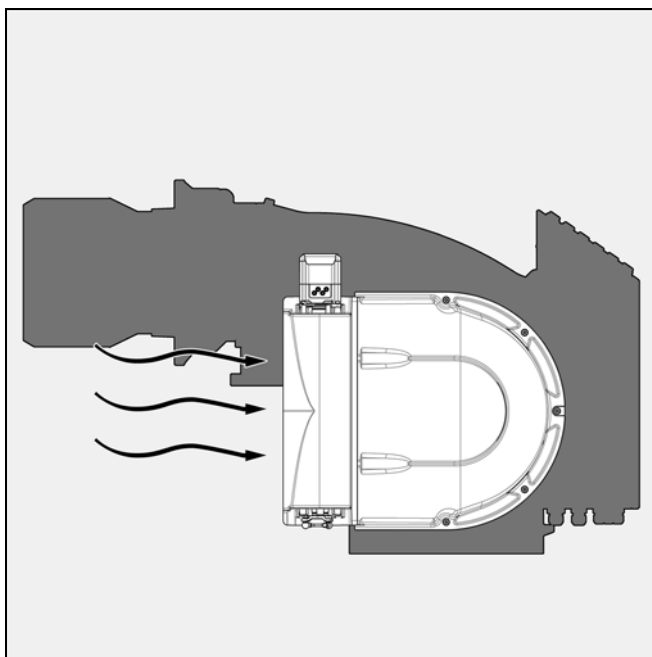
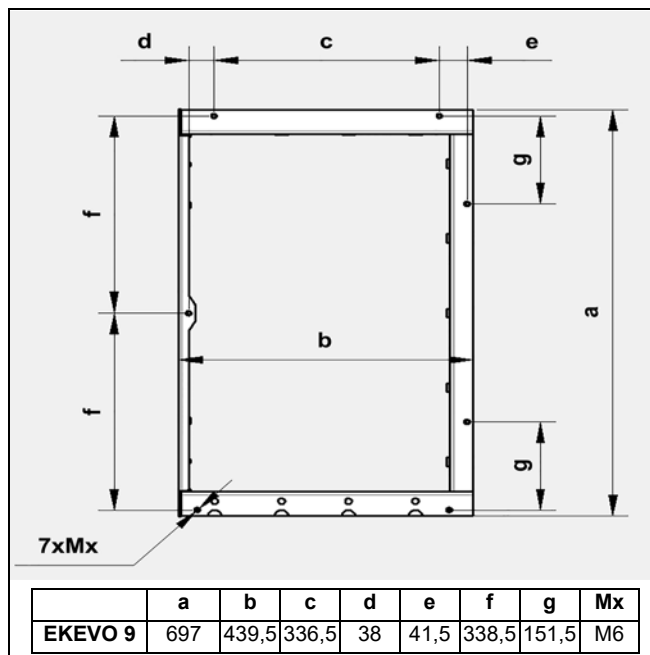
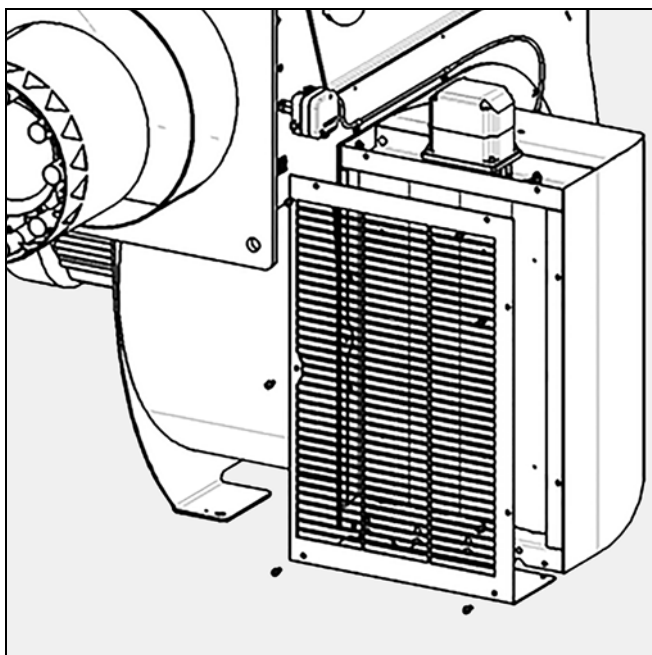

Воздух для горючей смеси
Aire comburente necesario
Niezbędna ilość powietrza podtrzymującego spalanie
Gerekli yanma havası
Ar comburente necessário

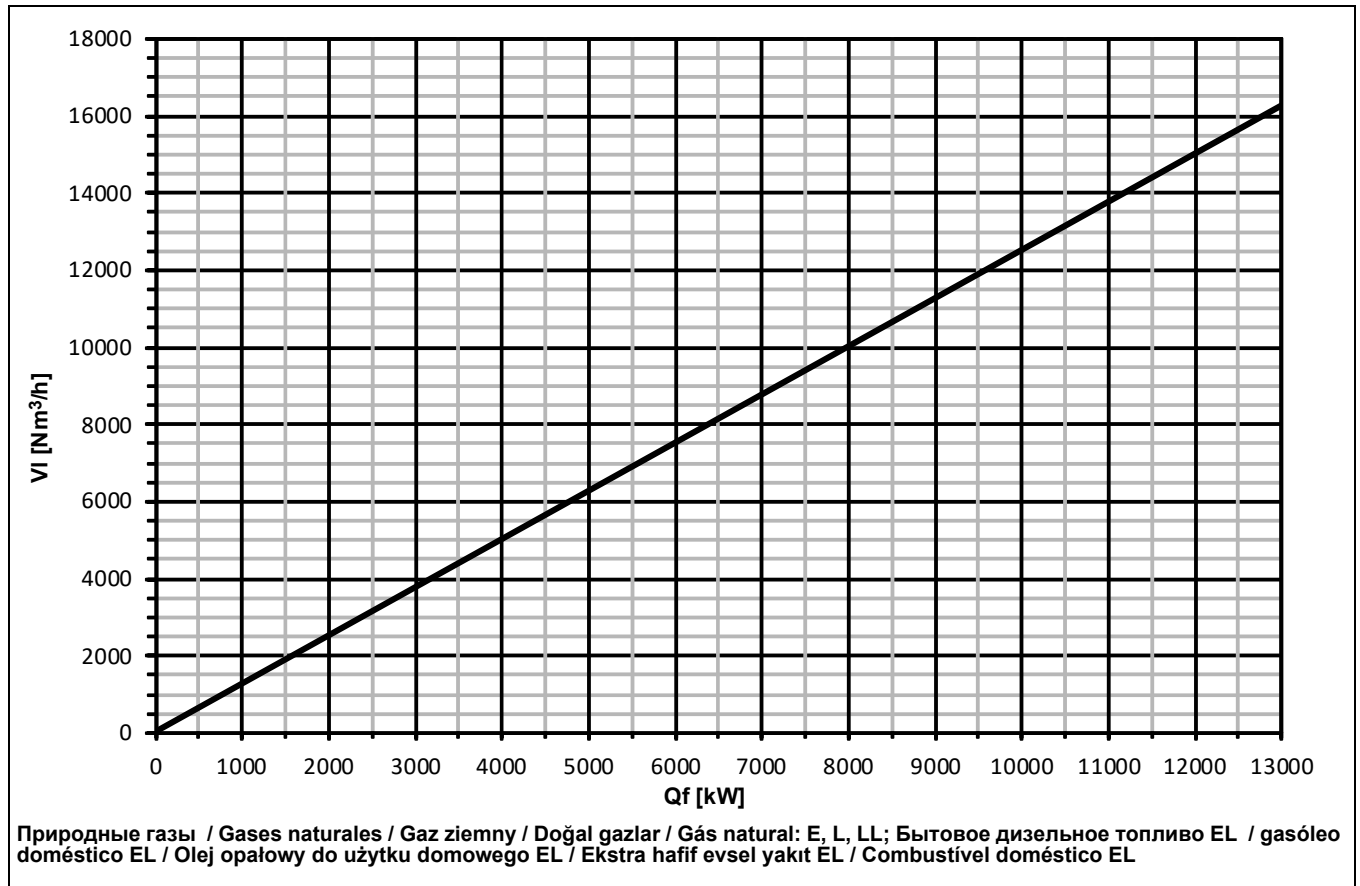

Габаритный чертеж (газовая рампа) EKEVO 7
 Plano de medidas (rampa de gas) EKEVO 7
 Plan powierzchni zabudowy (rampa gazowa) EKEVO 7
 Ölçü planı (gaz rampası) EKEVO 7
 Plano de dimensões (rampas de gás) EKEVO 7

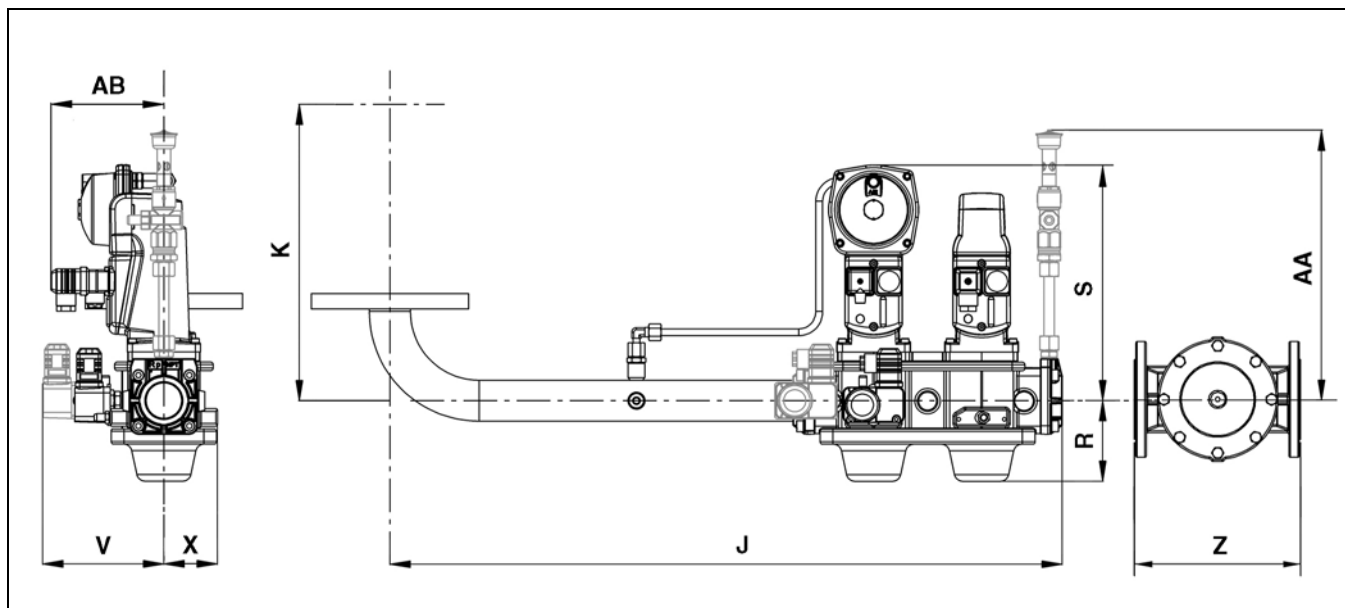

± 5mm	J	K	R	S	V	X	AA	AB
		EKEVO 7					PED OPTION	
s2"	805	435	105	285	105	100	325	140
s65	795	385	120	305	125	110	365	135
s80	815	405	135	315	125	110	375	135
s100	855	405	145	335	145	125	385	135
s125	905	405	180	350	160	140	400	135

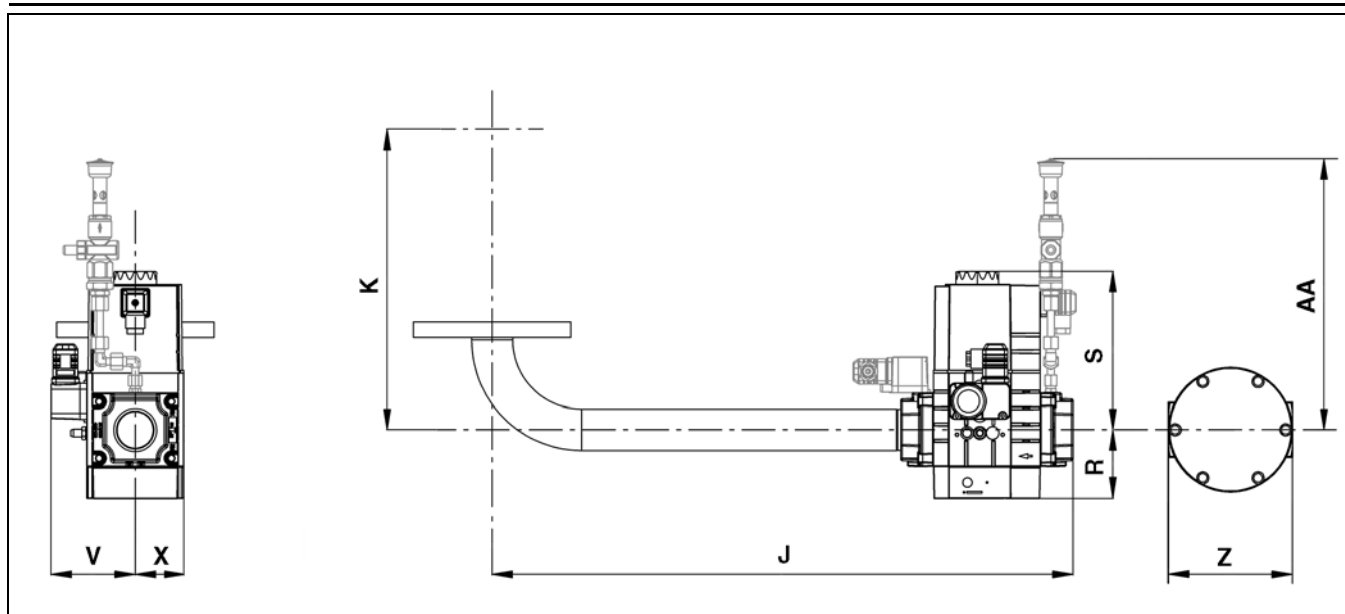

± 5mm	J	K	R	S	V	X	AA
		EKEVO 7					P.E.D OPTION
d2"	760	435	100	330	125	115	385
d65	795	385	185	250	110	100	385
d80	815	405	210	295	155	110	275
d100	875	405	250	330	165	115	275

Габаритный чертеж (газовая рампа) EKEVO 9
 Plano de medidas (rampa de gas) EKEVO 9
 Plan powierzchni zabudowy (rampa gazowa) EKEVO 9
 Ölçü planı (gaz rampası) EKEVO 9
 Plano de dimensões (rampas de gás) EKEVO 9

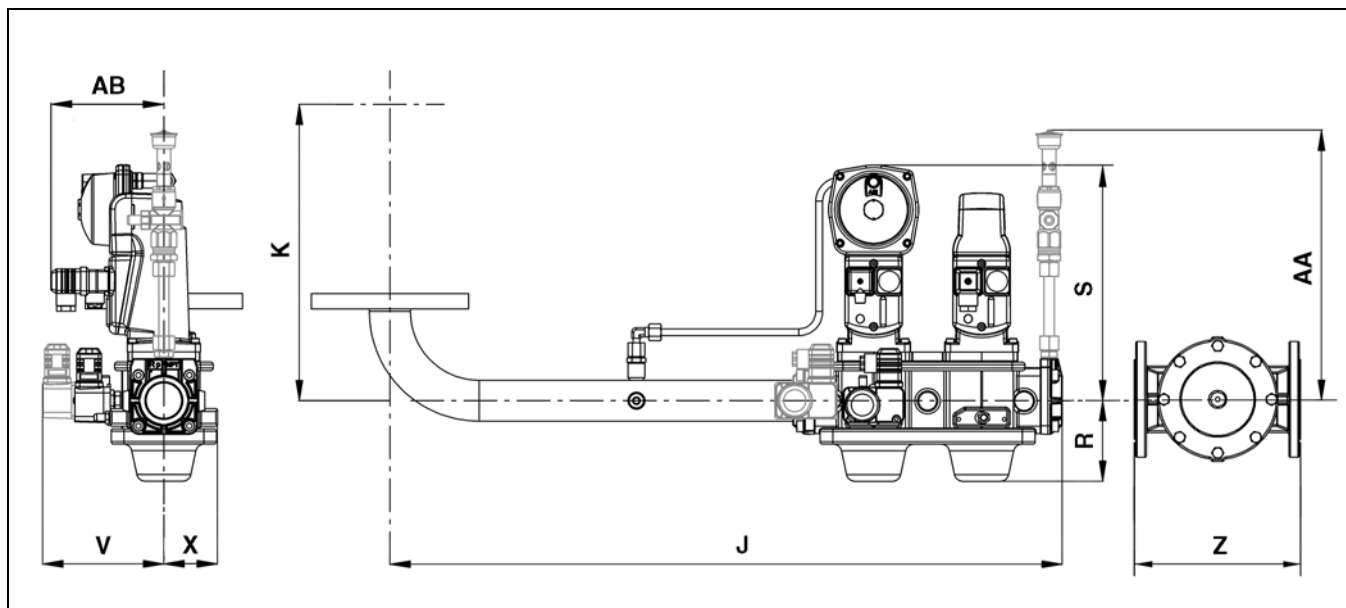

± 5mm	J	K	R	S	V	X	AA	AB
		EKEVO 9					PED OPTION	
s65	795	623	120	305	125	125	365	135
s80	815	623	135	315	125	125	375	135
s100	855	623	145	335	145	145	385	135
s125	905	623	180	350	160	160	400	135

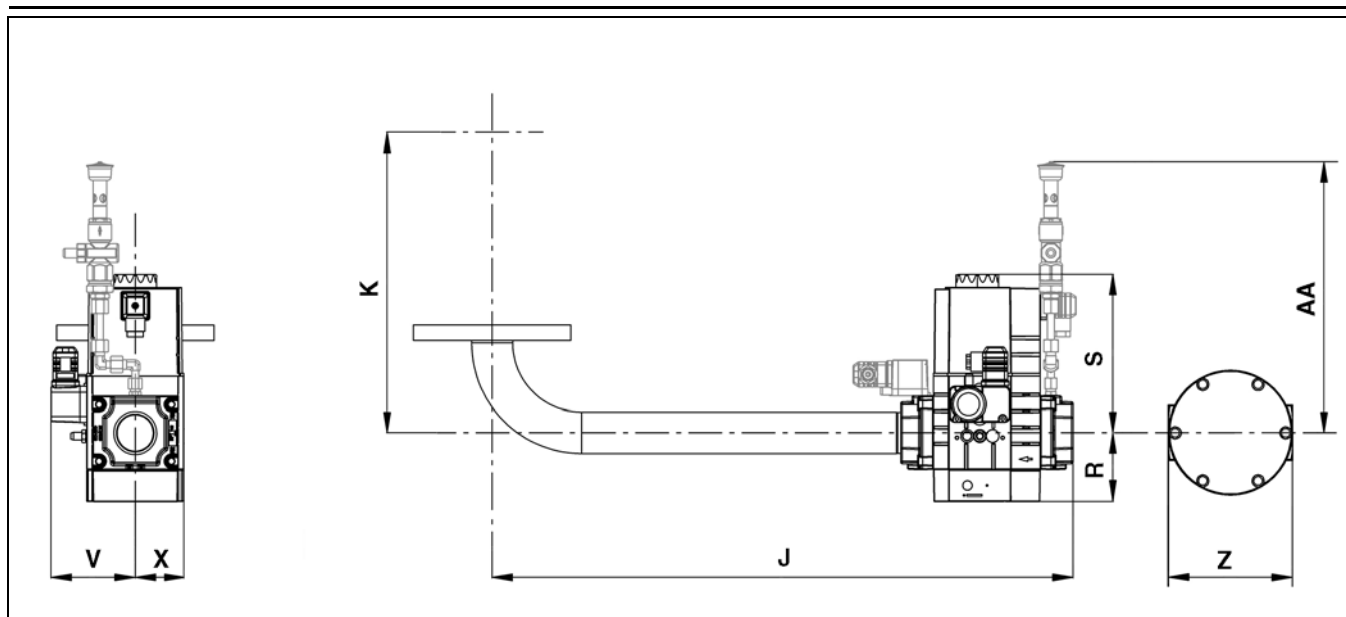

± 5mm	J	K	R	S	V	X	AA
		EKEVO 9					P.E.D OPTION
d65	795	623	185	250	110	100	385
d80	815	623	210	295	155	110	275
d100	875	623	250	330	165	115	275

Габаритный чертеж
Plano de medidas
Plan powierzchni zabudowy
Ölçü planı
Plano de dimensões

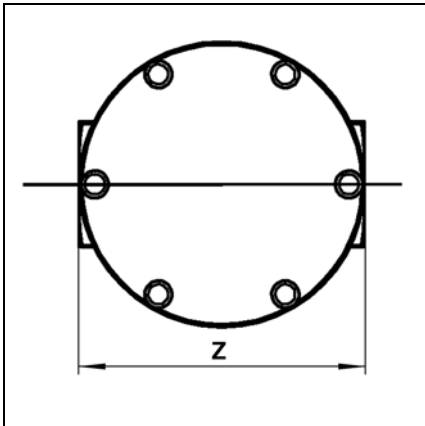

	Z
Rp 2"	155

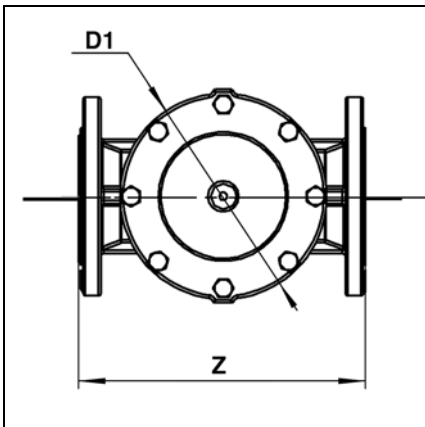

	ØD1	Z
DN50	155	210
DN65	190	245
DN80	208	285
DN100	263	340
DN125	315	400
DN150	356	450

Потери давления Pb (рампа + головка горелки)
 Pérdidas de carga Pb (rampa de gas + cabezal de combustión)
 Straty ciśnienia Pb (Rampa gazowa + głowica spalania)
 Yük kaybı Pb (Gaz rampası + yanma kafası)
 Perdas de carga Pb (rampas gás + cabeça de combustão)

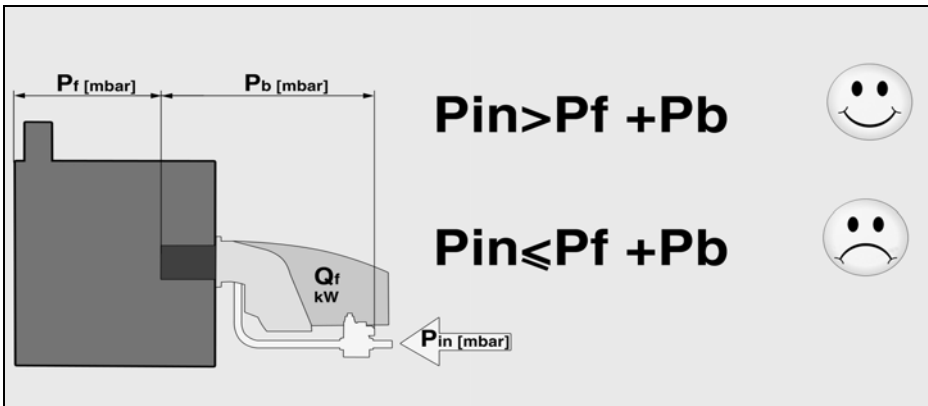

EKEVO 7.5800 G-EU2

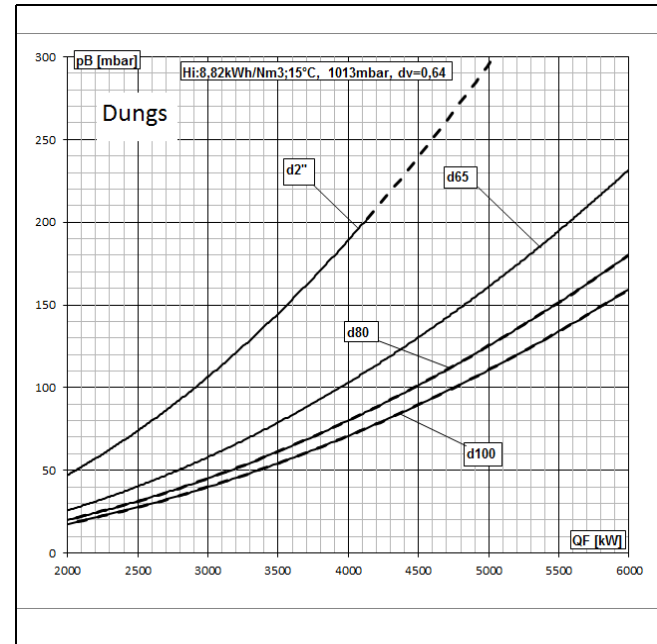
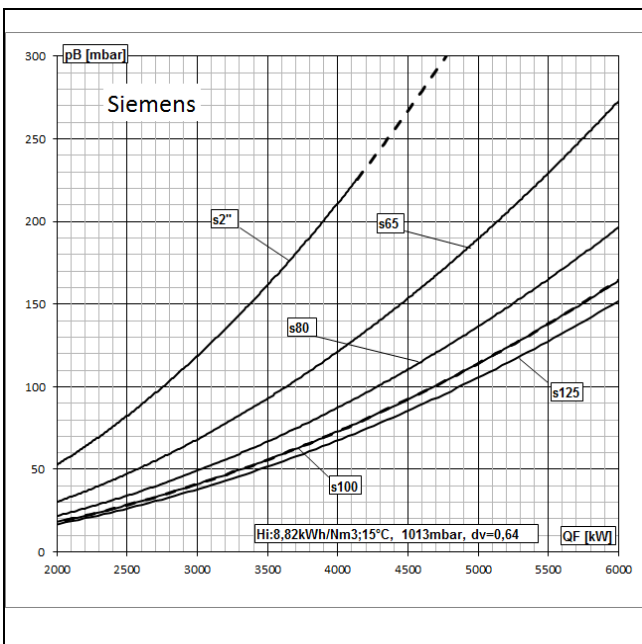
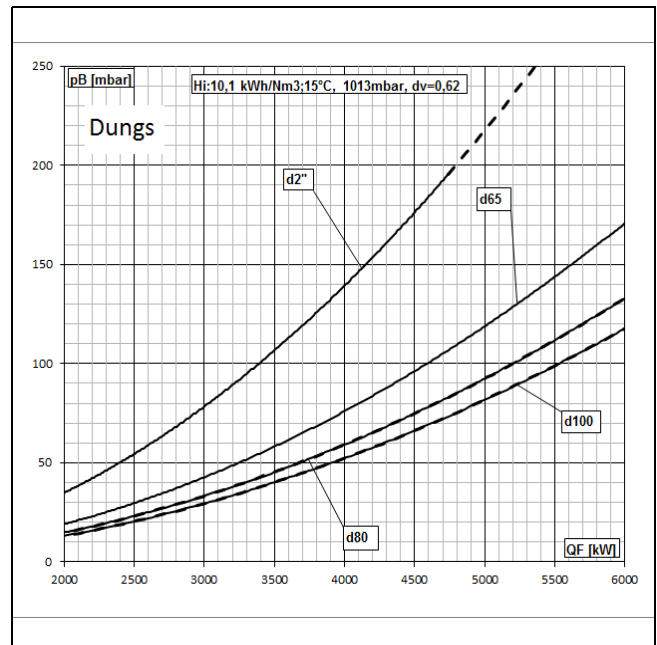
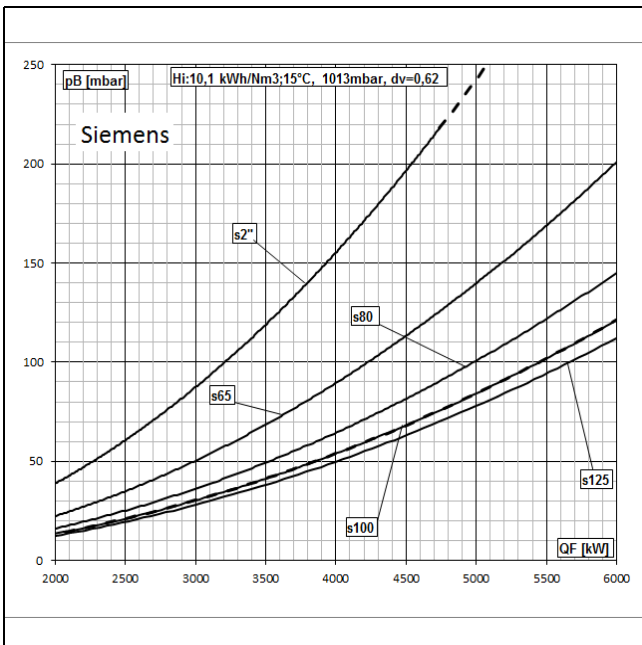

Потери давления Pb (рампа + головка горелки)
Pérdidas de carga Pb (rampa de gas + cabezal de combustión)
Straty ciśnienia Pb (Rampa gazowa + głowica spalania)
Yük kaybı Pb (Gaz rampası + yanma kafası)
Perdas de carga Pb (rampas gás + cabeça de combustão)

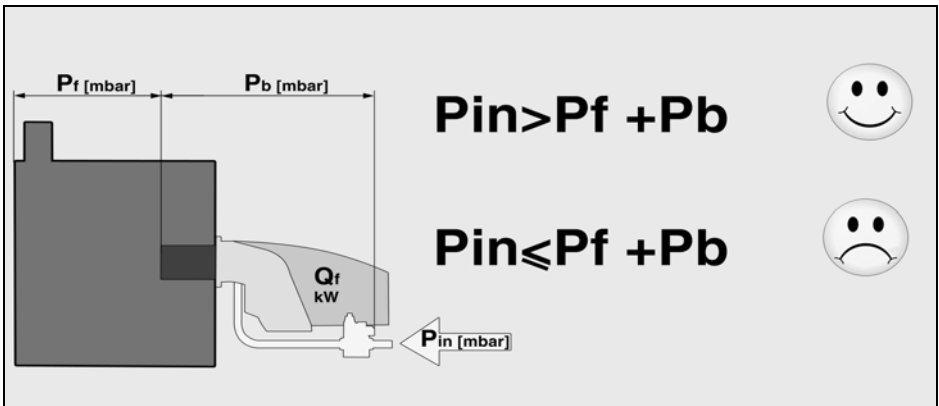

EKEVO 9.13000 G-EU2

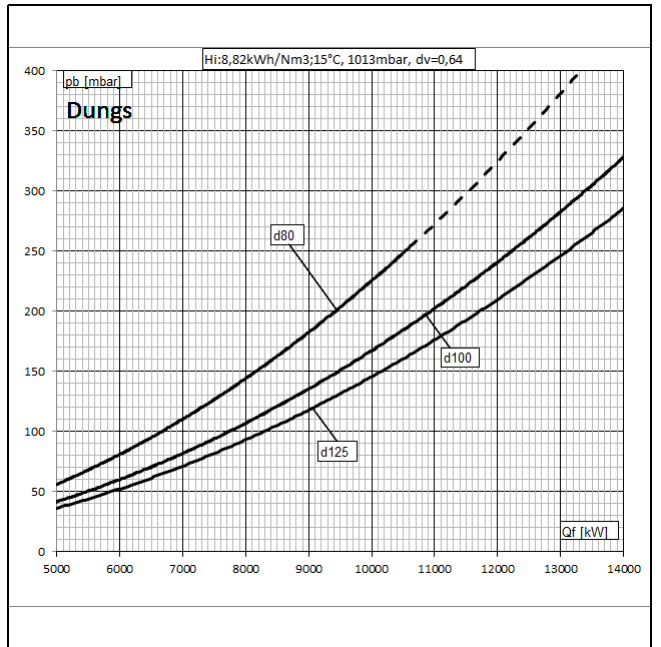
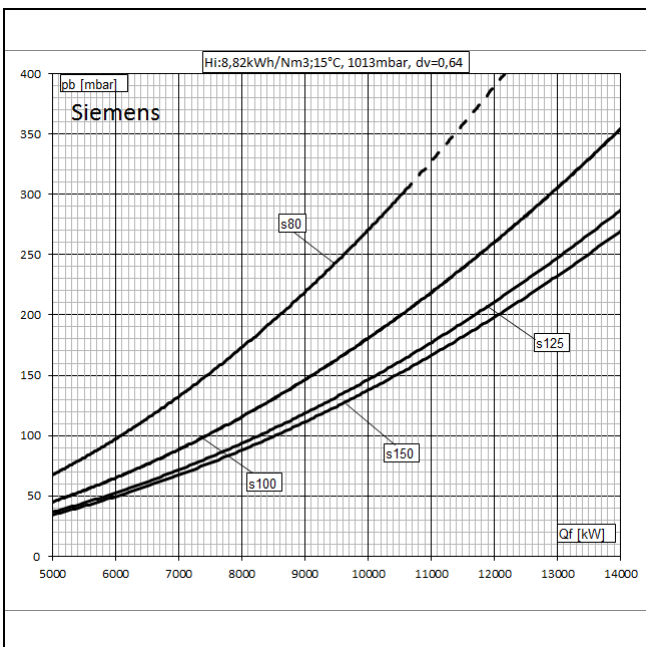
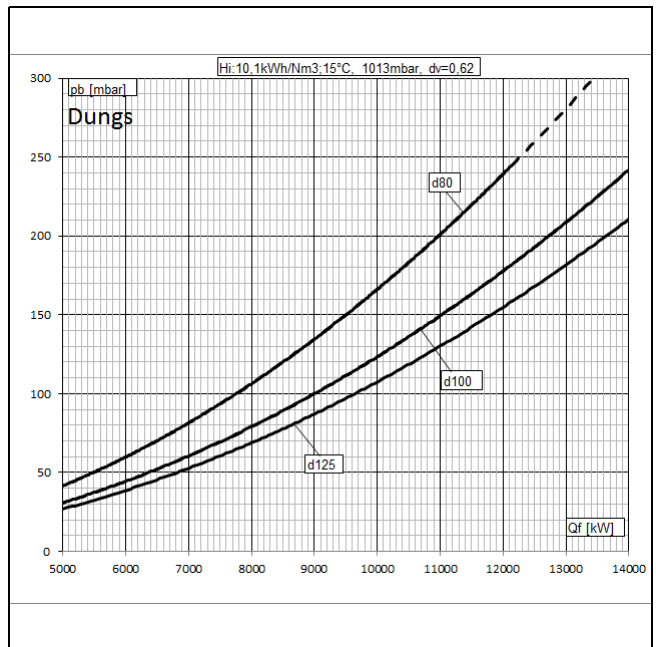
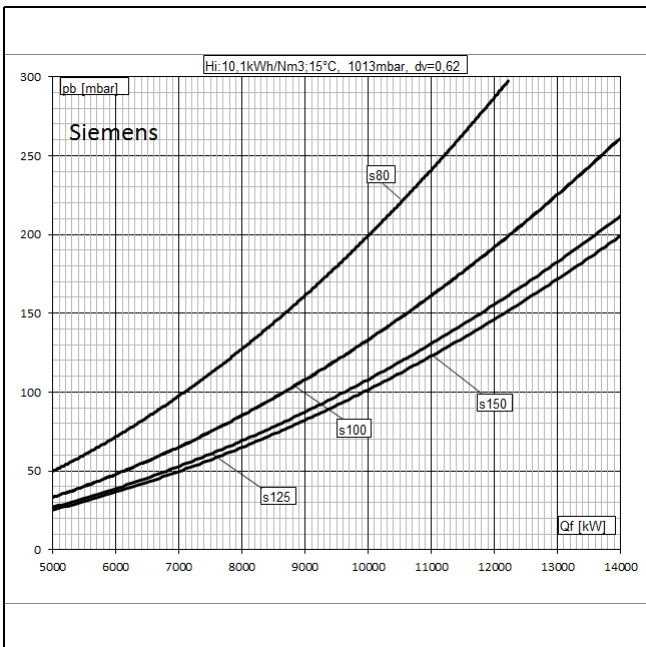

Потери давления Pb (газовый фильтр)
Pérdidas de carga Pb (filtro de gas)
Straty ciśnienia Pb (filtr gazu)
Dolum kayıpları Pb (gaz filtresi)
Perdas de carga Pb (filtro gás)

Природные газы / Gases naturales / Gaz ziemny / Doğal gazlar / Gás natural: E
 $H_i: 10,1 \text{ кВтч/Нм}^3; 15^\circ\text{C}, 1013 \text{ мбар}, dv = 0,62$ / $H_i: 10,1 \text{ kWh/Nm}^3; 15^\circ\text{C}, 1013 \text{ mbar}, dv = 0,62$

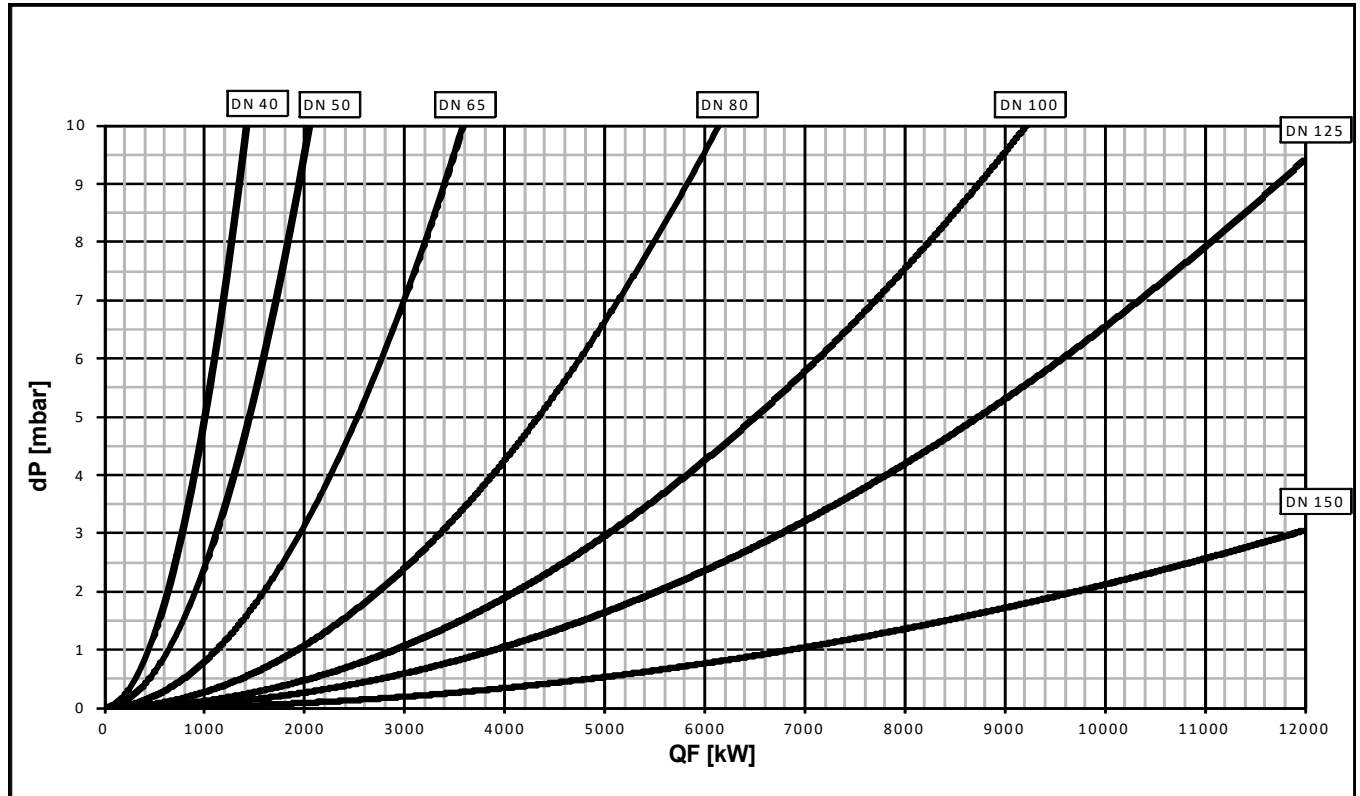

Природные газы / Gases naturales / Gaz ziemny / Doğal gazlar / Gás natural: L
 $H_i: 8,82 \text{ кВтч/Нм}^3; 15^\circ\text{C}, 1013 \text{ мбар}, dv = 0,64$ / $H_i: 8,82 \text{ kWh/Nm}^3; 15^\circ\text{C}, 1013 \text{ mbar}, dv = 0,64$

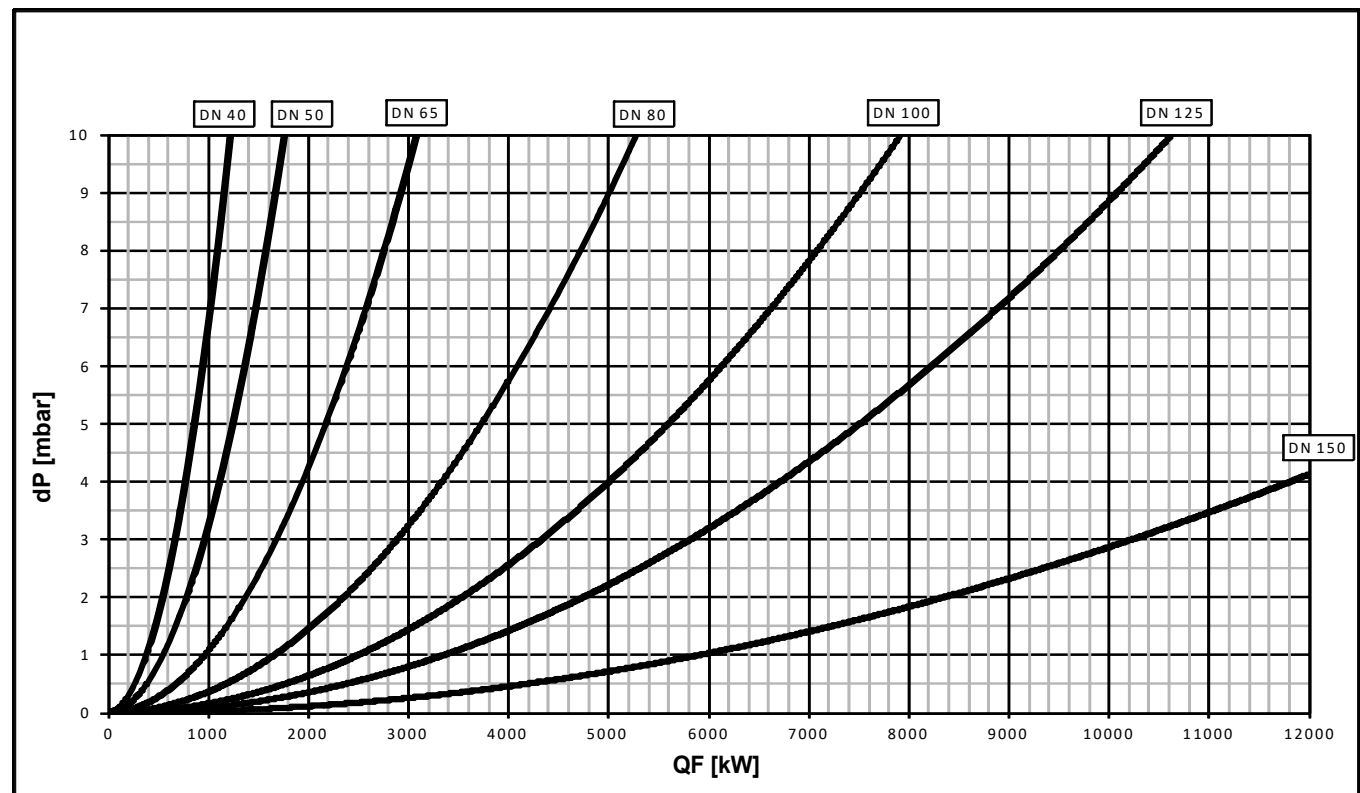



Электрические и гидравлические схемы
Esquemas eléctrico e hidráulico
Schemat elektryczny i hydrauliczny
Elektrik ve hidrolik şemalar
Esquema elétrico e hidráulico

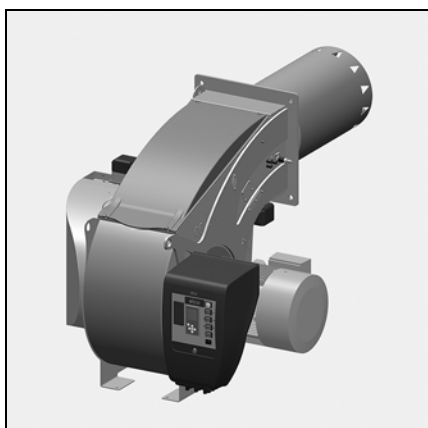

Гидравлические схемы
 Esquemas hidráulicos
 Schematy hydrauliczne
 Hidrolik şemaları
 Esquema hidráulico

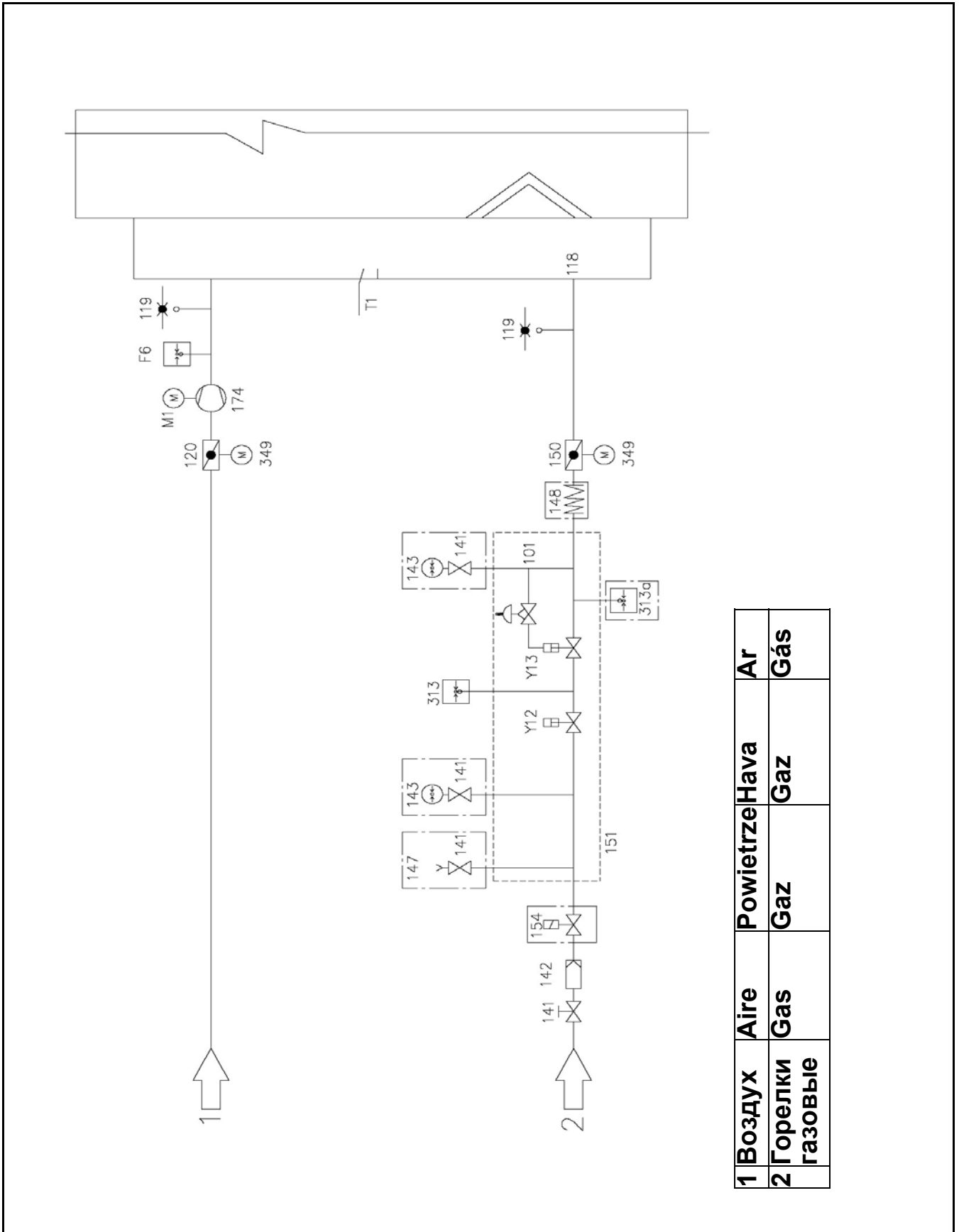

1	Воздух	Aire	Powietrze	Hava	Ar
2	Горелки газовые	Gas	Gaz	Gaz	Gás

**Обозначения на PI-схеме EKEVO 7, EKEVO 9 G-EU2
 Leyenda PI- Esquema EKEVO 7, EKEVO 9 G-EU2
 Legenda PI- Schemat EKEVO 7, EKEVO 9 G-EU2
 PI Açıklaması- EKEVO 7, EKEVO 9 G-EU2 Şeması
 Legenda PI- Esquema EKEVO 7, EKEVO 9 G-EU2**

Подача воздуха	Alimentación de aire	Zasilanie powietrzem	Hava beslemesi	Alimentação a ar
F6	Manostato de aire	F6	Hava basınc şalteri	F6
M1	Motor de ventilación	M1	Havalandırma motoru	M1
119	Punto de medición	119	Ölçüm noktası	119
120	Válvula de aire	120	Hava klapesi	120
174	Ventilador	174	Havalandırma	174
349	Servomotor	349	Servomotor	349
Подача газа	Alimentación de gas	Zasilanie gazem	Gaz beslemesi	Alimentação a gás
T1	Encendedor de gas	T1	Gaz ateşleyicisi	T1
Y12	Primera válvula de seguridad de gas	Y12	Birinci gaz güvenlik vanası	Y12
Y13	Segunda válvula de seguridad de gas	Y13	İkinci gaz güvenlik vanası	Y13
101	Conducto de impulsión	101	İmpuls borusu	101
118	Difusores de gas	118	Gaz difüzörleri	118
119	Punto de medición	119	Ölçüm noktası	119
141	Sistema de cierre (Válvula de corte, llave de paso con pulsador) no se incluye en el equipamiento estándar	141	Kapama sistemi (kapama vanası, buton musluk), standart ekipmanin bir parçası değildir	141
142	Filtro de gas	142	Gaz filtresi	142
150	Válvula de mariposa de gas	150	Gaz klapesi	150
151	Válvula doble de gas con regulador integrado (representación del sistema Siemens VGD)	151	Entegre regülatörli çift gaz vanası (Siemens VGD sistemi tanıtımı)	151
313	Manostato de gas min./ controlador de estanqueidad de la válvula	313	Mini. gaz basınc şalteri/ vana sızdırmazlık kontrol cihazı	313
349	Servomotor	349	Servo motor	349
opcional	opcional	opsiyon	opcional	opcional
143	Manómetro con sistema de cierre	143	141 kapama manometre	143
148	Compensador	148	Kompansatör	148
147	Queimador de prueba con llave de paso con pulsador	147	Buton musluklu test brülörü	147
154	Válvula de seguridad de gas (suplementaria)	154	Gaz güvenlik vanası (ilave)	154
313a	Manostato de gas (máx.)	313a	Gaz basınc şalteri (maks.)	313a
опция	opcja	opcja	opcja	opcional
143	Манометр с системой закрытия	143	Manometr z systemem zamykania	143
148	Компенсатор	148	Kompensator	148
147	Пробная горелка с нажимным краном	147	Palnik testowy z zaworem przyciskowym	147
154	Предохранительный газовый клапан (дополнительный)	154	Zawór bezpieczeństwa instalacji gazowej (dodatkowy)	154
313a	Реле максимального давления газа	313a	Czujnik ciśnienia gazu (maks.)	313a



elco



www.elco.net

Произведено в ЕС. Fabricado en la UE. Fabricado na EU. Wyprodukowano w UE.
AB'de üretilmiştir.
Недоговорной документ. Documento no contractual. Documento não contratual.
Niniejszy dokument nie ma charakteru umowy. Bağlayıcı olmayan doküman.