

Технические характеристики
Datos técnicos
Dados técnicos
Dane techniczne
Teknik Veriler

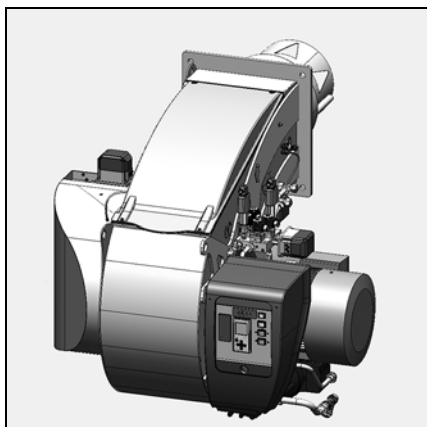

ru.....	4200 1089 8000
es.....	4200 1089 8100
pt.....	4200 1089 8200
pl.....	4200 1089 8300
tr.....	4200 1089 8400



ru, es, pt, pl, tr.....	4200 1073 7900
-------------------------	----------------



.....	4201 1023 5200
-------	----------------



.....	4200 1089 9300
-------	----------------

	EKEVO 9.8700 L-EUF	EKEVO 9.10400 L-EUF
Мощность горелки min./maks., кВт Работа на жидком топливе	Potencia del quemador min./máx. kW Funcionamiento a gasóleo	Moc palnika min./maks. kW Tryb oleju
Регулировочное соотношение Работа на жидком топливе	Relación de regulación Funcionamiento a gasóleo	Stosunek regulacji Tryb oleju
Топливо Дизельное топливо марки EL в соответствии с региональными нормами	Combustible Fueloil EL conforme a la normativa nacional	Paliwo Olej lekki EL według normy krajowej
Номер CE	Número CE	CE numarası 0085CL0215
Класс выброса загрязняющих веществ Испытание типа согласно EN 267 con fueloil: NOx < 120 mg/kWh в условиях тестирования	Tipo de emisión Homologación conforme a EN 267 con fueloil: NOx < 120 mg/kWh en condiciones de prueba	Klasa emisji Próba prototypu wg EN267 dla oleju opałowego: NOx < 120mg/kWh, w warunkach kontrolnych
Блок управления и безопасности	Cajetín de seguridad	Güvenlik kutusu Burnertronic
Подключение для жидкого топлива на горелке снаружи: Топливный шланг:	Conexión de fueloil en el quemador externa: Tubo para fueloil:	Przyłącze oleju na palniku zewnetrzne: Wąż oleju:
Орпумпе / Motor	Pompe fuel / moteur	Pompa gasolio / motore
Параметры всасывающей линии	Dimensiones del conducto de aspiración	Dobór wielkości przewodu ssawnego
Давление всасывания мин./макс.	Presión de aspiración min./máx.	Ciśnienie zasysania min/maks
Трубопровод форсунки	Línea de pulverizador	Drażki dysz
Реле давления жидкого топлива	Manostato de gasóleo	Czujnik ciśnienia oleju
Регулирование воздуха Воздушная заслонка	Regulador de aire Válvula de aire	Regulacja powietrza Przepuszcznik powietrza
Сервоприводы	Servomotores	Napęd nastawczy
Реле давления воздуха (диапазон регулировки)	Presostato de aire (rango de ajuste)	Czujnik ciśnienia powietrza (zakres regulacji)
Фоторезистор	Detector de llama	Czujnik płomienia
Трансформатор розжига Работа на жидком топливе	Transformador de encendido Funcionamiento con fueloil	Transformator zapłonowy Tryb oleju
Электродвигатель/вес	Electromotor / Peso	Silnik elektryczny / Masa
Включение двигателя: звезда-треугольник Variatron (опция)	Control del motor: Estrella-triángulo Variatron (opcional)	Sterowanie silnika Gwiazda-trójkąt Variatron (opcja)
Напряжение	Tensión	Napięcie
		Gerilim 1/N/PE AC 230V / 50Hz 3/N/PE AC 400V / 50Hz
		Brülör gücü min./maks. kW Fueloil ile çalıştırma
		Düzenleme oranı Fueloil ile çalıştırma
		Yanabilir Ülke normlarına göre EL hafif fueloil
		Emisyon sınıfı EN EN267 uyarınca tip kontrolü Fueloil için: NOx < 120mg/kWh, Test koşulları altında
		Emme hattı boyutlandırması
		Emme basıncı min/maks
		Meme çubuğu
		Fueloil basıncı şalteri
		Hava avarı Hava klapesi
		Ayar tahrikleri
		Hava basıncı şalteri (ayar aralığı)
		Yangın detektörü
		Ateşleme transformatorü Fueloil ile çalıştırma
		Elektrikli motor / ağırlık
		Motor kumandası: Yıldız üçgen Variatron (opsiyon)

		EKEVO 9.8700 L-EUF		EKEVO 9.10400 L-EUF	
Потребляемая электрическая мощность (при эксплуатации) (с преобразователь частоты)	Consumo de potencia eléctrica (en servicio) con convertidor de frecuencia)	Potência elétrica absorvida (em serviço) (com variador de frequência)	Pobór mocy elektrycznej (praca) (z falownik)	Elektrik güç tüketimi (çalışma) (frekans dönüştürücü ile)	max. 34000 VA max. 31000 VA
Приближительная масса	Peso aproximado en kg	Peso aprox. kg	Masa przybliżona w kg	Kg olarak yaklaşık ağırlık	590
Класс электрозащиты	Índice de protección	Índice de proteção	Klasa ochrony	Koruma türü	IP 41 (optional IP54)
Уровень звукового давления согласно EN 15036-1 (LpFA) (Класс точности 2)	Nivel acústico conforme a EN 15036-1 (LpFA) Clase de precisión 2	Nível acústico medido segundo a EN 15036-1 (LpFA) Classe de precisão 2	Poziom hałasu wg EN 15036-1 (LpFA) Klasa dokładności 2	Ses basınç seviyesi EN 15036-1 (LpFA) uyarınca Hassasiyet sınıfı 2	< 85,9 ± 1,5 dB(A)
Место установки: закрытые помещения или защищенные от атмосферного воздействия силылами заказчика; неагрессивная атмосфера	Lugar de instalación: espacios cerrados o protegidos de la intemperie; atmósferas no agresivas	Local de instalação: locais fechados ou protegidos contra intempéries; atmosfera não agressiva	Miejsce ustawienia : zamknięte pomieszczenia lub zabezpieczone przez kłietna przed wpływami czynników atmosferycznych; bez agresywnej atmosfery	Kurulum yeri: Kapalı alanlar veya müşteri tarafında hava şartlarına karşı korumalı alanlar; agresif atmosfere sahip olmayan alanlar	< 86,6 ± 1,5 dB(A)
Окружающая температура при хранении мин./макс.	Temperatura ambiente almacenamiento min./máx.	Temperatura ambiente armazenamento min./máx.	Temperatura otoczenia składowanie min./maks.	Ortam/depolama sıcaklığı: min./maks.	- 5 ... + 60°C
Окружающая температура при работе: мин./макс.	Temperatura ambiente funcionamiento: min./máx.	Temperatura ambiente funcionamento: min./máx.	Temperatura otoczenia działanie: min./maks.	Çalışma ortam sıcaklığı: min./maks.	0 ... + 40°C
Влажность воздуха	Humedad relativa del aire	Umidade relativa do ar	Wilgotność powietrza	Nem oranı	max. 60% - 40 °C



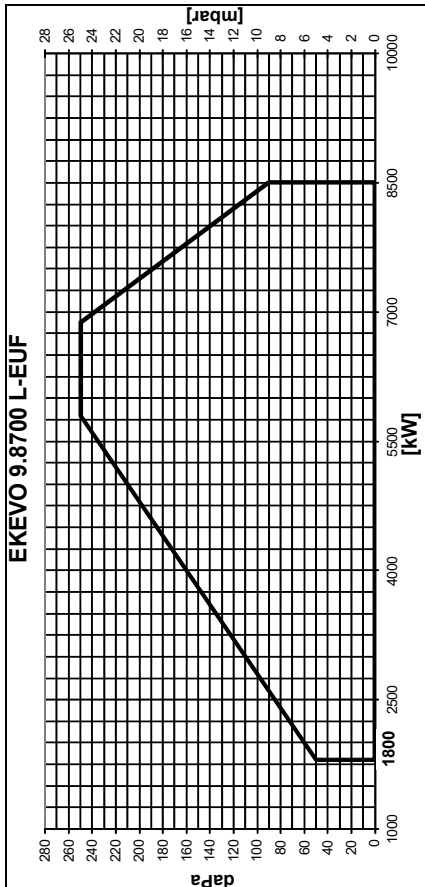

Графики мощности
При выборе горелки необходимо учитывать КПД котла.
 График показывает мощность горелки в зависимости от давления в отопительной системе. Она соответствует максимальным значениям, измеренным в соответствии со стандартом EN267 в стандартном канале.

Расчет мощности горелки:

$$Q_F = \frac{Q_N}{\eta} \square 100$$

Q_F = мощность горелки, кВт
 Q_N = номинальная мощность котла (кВт)
 η = КПД котла, %

Предупреждение:

Горелка может эксплуатироваться только в заданном рабочем диапазоне.

Пояснение к типовому обозначению:

EKEVO = NEXTRON
9 = типоразмер
8700 = показатель мощности
L = дизтопливо EL
E = электронно модулирующий режим
UF = сгорание с низким содержанием вредных веществ

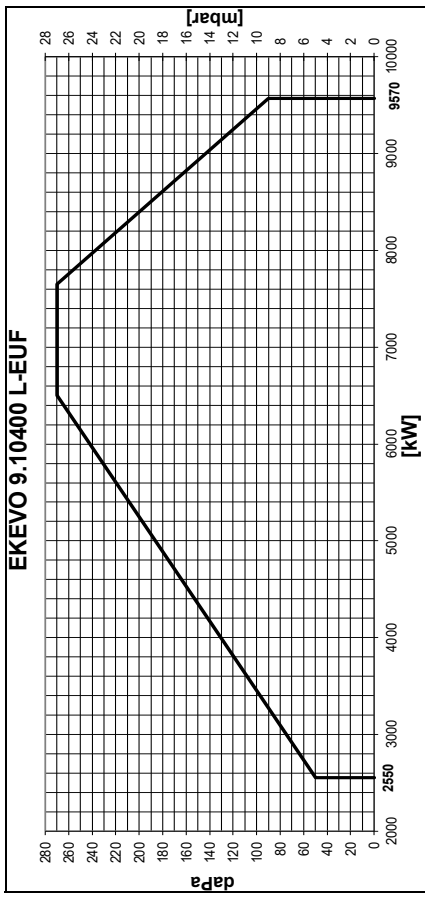

Curvas de potencia
Ao escolher o queimador, é necessário ter em conta o coeficiente de rendimento da caldeira.
 A gama de potencia representa a potencia do queimador em função da pressão na divisão. Corresponde aos valores máximos medidos num túnel normalizado de acordo com a norma EN267.

Cálculo da potencia do queimador:

$$Q_F = \frac{Q_N}{\eta} \times 100$$

Q_F = potencia do queimador (kW)
 Q_N = potencia nominal caldeira (kW)
 η = rendimento caldeira (%)

Advertência

O queimador deve ser utilizado apenas para os fins a que se destina.

Legenda:

EKEVO = EKEVO
9 = Dimensão
8700 = Referência de potencia
L = Gasóleo doméstico
E = Funcionamento modulante electrónico
UF = Combustão Baixo NO_x

Krzywe mocy
Przy wyborze palnika należy uwzględnić współczynnik sprawności cieplnej kotła.
 Zakres roboczy przedstawia moc palnika w stosunku do ciśnienia panującego w komorze spalania. Odpowiada on maksymalnym wartościom zmierzonym zgodnie z normą EN267, w znormalizowanym tunelu.

Obliczenie mocy palnika:

$$Q_F = \frac{Q_N}{\eta} \square 100$$

Q_F = moc palnika (kW)
 Q_N = moc znamionowa kotła (kW)
 η = sprawność cieplna kotła (%)

Ostrzeżenie:

Palnik może być eksploatowany wyłącznie w podanym zakresie roboczym.

Objaśnienia do oznaczenia typu:

EKEVO = EKEVO
9 = wielkość
8700 = współczynnik mocy
L = olej lekki EL
E = praca z modulacją elektroniczną
UF = spalanie z niewielką ilością substancji szkodliwych

Güç eğrileri
Brülör seçeneği için kazan randimanının katsayısı dikkate alınmalıdır.
 Çalışma alanı, alev odası basıncına bağlı olarak brülör gücünü gösterir. Standart tünelde EN267 normuna göre ölçülen maksimum değerlere uymaktadır.

Brülör güç hesabı :

$$Q_F = \frac{Q_N}{\eta} \square 100$$

Q_F = brülör gücü (kW)
 Q_N = nominal kazan kapasitesi (kW)
 η = kazan verimi (%)

Uyarı:

Brülör, yalnızca öngörülen çalışma alanında kullanılmalıdır.

Tip tanımlarına ilişkin açıklama:

EKEVO = EKEVO
9 = Boyut
8700 = Performans değeri
L = EL haflı fueloil
E = Elektronik modülasyonlu çalışma
UF = Düşük emisyonlu yanma

Габаритный чертеж (горелка)
 Plano de medidas (quemador)
 Plano de dimensões (queimador)
 Plan powierzchni zabudowy (palnik)
 Ölçü planı (brülör)

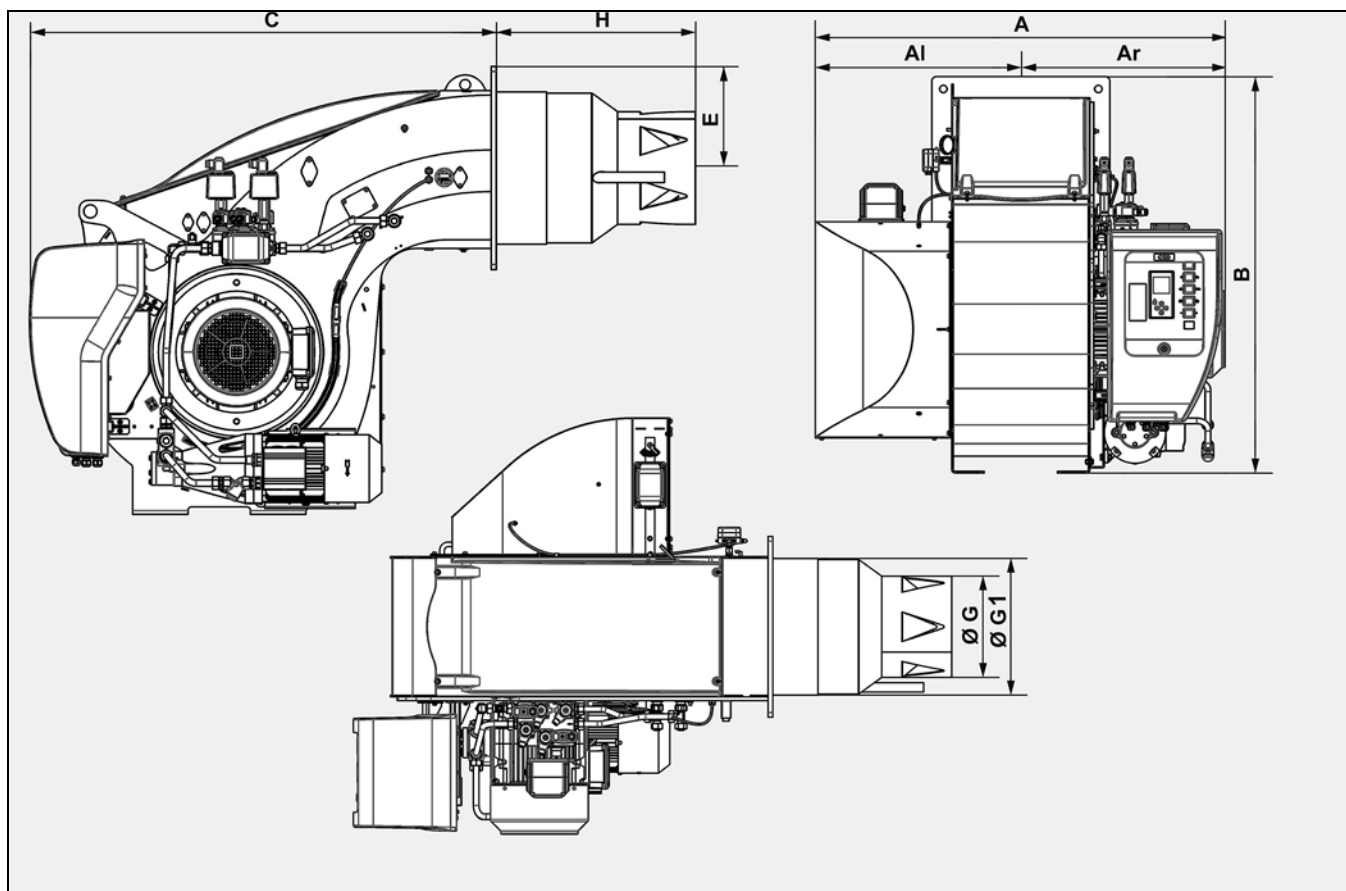

	A	Al	Ar	B	C	E	ØG	ØG1	H		
									KN	KM	KL
EKEVO9.8700 L-EUF	1336	670	666	1291	1348	293	320	431,5	575	725	875
EKEVO9.10400 L-EUF	1400		730						575	725	875

	Ø a	b	c	Ø d	e	f	g	h	Ø i
EKEVO9.8700 L-EUF	445-480	505	M20	24	586	293	580	20	441
EKEVO9.10400 L-EUF									

Лицевая сторона котла / Frontal de caldera / Parte frontal caldeira / Przednia część kotła / Kazan ön yüzü

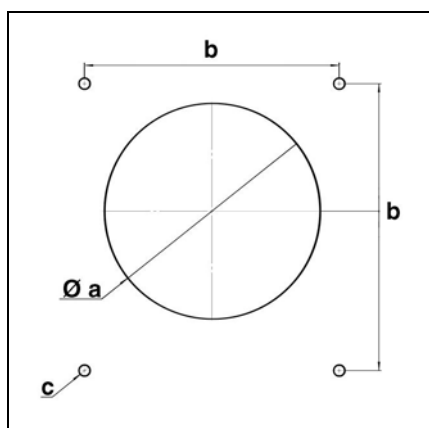

Фланец крепления горелки / Brida de fijación del quemador / Grampo de fixação do queimador / Kołnierz mocujący palnika / Brülör bağlantı flanşı

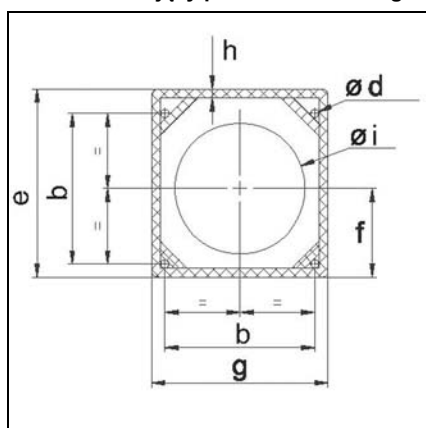

Габаритный чертеж (горелка): EKEVO 9
 Plano de medidas (quemador): EKEVO 9
 Plano de dimensões (queimador): EKEVO 9
 Plan powierzchni zabudowy (palnik): EKEVO 9
 Ölçü planı (brülör): EKEVO 9

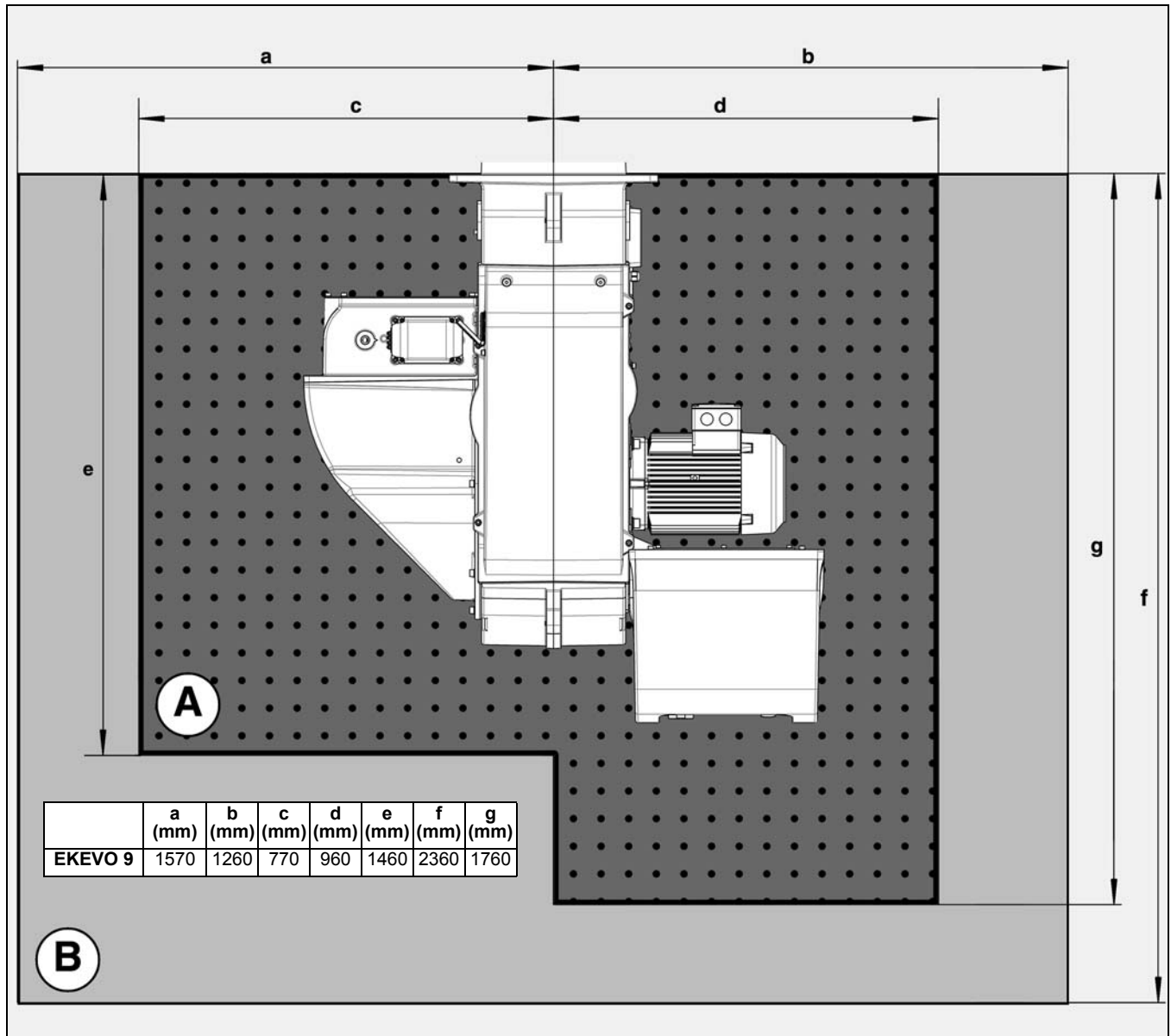

A	Это минимально необходимое пространство для обеспечения технического обслуживания, а также установки и снятия всех компонентов горелки.
	Este espacio es el mínimo necesario para poder realizar el mantenimiento y los montajes/desmontajes de todos los componentes del quemador.
	Este é o espaço mínimo necessário para permitir a manutenção e montagem/desmontagem de todos os componentes do queimador.
	Przestrzeń ta stanowi niezbędne minimum umożliwiające obsługę i montaż/demontaż wszystkich elementów palnika.
	Bu, brülörün tüm parçalarının montaj/sökme ve bakım işlemlerine olanak vermek için gerekli minimum alandır.
B	Это пространство является рекомендуемым свободным пространством, которое позволяет выполнять работы на горелке в оптимальных условиях. Настоятельно рекомендуется минимальное свободное расстояние до потолка 2000 мм.
	Este espacio representa el espacio de trabajo libre recomendado. Permite trabajar de forma óptima en el quemador. Se recomienda encarecidamente que exista una altura mín. libre del techo de 2.000 mm.
	Este espaço representa o espaço de trabalho livre recomendado; permite trabalhar de forma ideal com o queimador. É recomendável que haja uma altura mínima livre até ao teto de 2 000 mm.
	Przestrzeń ta odpowiada zalecanej wolnej przestrzeni roboczej, pozwalając na optymalne wykonywanie prac przy palniku. Pozostawienie minimalnej wolnej przestrzeni do wysokości 2000 mm pod sufitem jest mocno zalecane.
	Bu alan, tavsiye edilen serbest çalışma alanını belirtir ve brülör üzerinde optimum çalışmaya imkan verir. Tavan altında minimum 2000 mm'lik boş bir alanın olması şiddetle tavsiye edilir.

Футеровка котла (горелка L-EUF) Trabajos de albañilería de la caldera (quemador L-EUF) Alvenaria da caldeira (queimador L-EUF) Obmurze kotła (palnik L-EUF) Kazanin duvara montaji (L-EUF brülör)

Обмуровка котла	Mampostería de separación de la caldera	Alvenaria da caldeira	Wymurówka kotła	Kazan örne
Обмуровка должна выполняться перпендикулярно к трубе горелки. Необходимые согласования (скосы, закругления), которые необходимы, напр., на реверсивных котлах, должны начинаться уже при диаметре 70% от диаметра топки.	La mampostería de separación se debe realizar en perpendicular respecto al tubo del quemador. Las posibles adaptaciones necesarias (biselados, contornos) como los que se necesitan, por ejemplo, para las calderas con llama invertida, deberían realizarse con un diámetro mínimo del 70% del diámetro de la cámara de combustión.	A alvenaria deve ser realizada perpendicularmente ao tubo do queimador. As adaptacións eventualmente necesarias (chanfraduras, arredondamentos), como por exemplo as que são necesarias nas caldeiras de formalha cega, devem começar no mínimo a um diámetro de 70 % do diámetro da câmara de combustão.	Wymurówka powinna być wykonana pod kątem prostym do rury palnika. Ewentualnie konieczne dostosowania, (ukosy, zaokrąglenia) jakie są niezbędne np. w przypadku kotłów nawrotnych, powinny rozpocząć się najwcześniej przy średnicy równej 70% średnicy komory spalania.	Örme, brülör borusuna dik olarak gerçekleştirilmelidir. Örneğin ters kazanlarda olduğu gibi, gerekli olabilecek ayarlamalar (yivler, yuvarlaklıklar) için alev odası çapının en az %70'inden başlanmalıdır.
Промежуточное пространство между жаровой трубой горелки и обмуровкой котла должно обшиваться жаропрочным материалом (напр., Cerafelt).	El espacio intermedio entre el tubo de la llama del quemador y la separación de la caldera se debe revestir con material resistente al calor, como Cerafelt.	O espaço intermédio entre o tubo de chama do queimador e a alvenaria da caldeira deve ser revestido com material refratário, por exemplo, Cerafelt.	Komora pośrednia pomiędzy płomienicą palnika a wymurówką kotła powinna być wyłożona materiałem odpornym na wysokie temperatury np. Cerafelt.	Brülörün alev borusu ile kazan örne arasındaki ara bölüm, ısınmaya karşı dayanıklı bir malzemeyle (örn. Cerafelt) ile kaplanmalıdır.
Промежуточное пространство запрещается обмуровывать.	El espacio intermedio no se debe rellenar con mampostería.	O espaço intermédio não deve ser feito em tijolo.	Komora pośrednia nie może być wymurowana.	Ara bölme örülmemelidir.



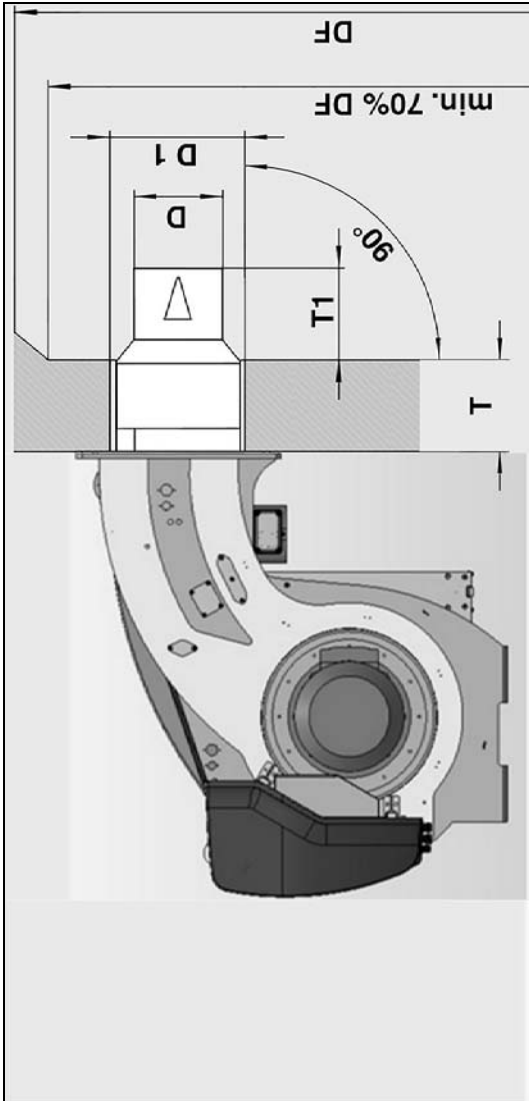

D = см. габаритный чертёж
 D1 = см. габаритный чертёж
 DF = диаметр камеры сгорания

D = véase imagen
 D1 = véase imagen
 DF = diámetro de la cámara de combustión

D = ver plano de dimensões
 D1 = ver plano de dimensões
 DF = diámetro da câmara de combustão

D = patrz rysunek wymiarowy
 D1 = patrz rysunek wymiarowy
 DF = średnica komory spalania

D = bkz. Boyut çizimi
 D1 = bkz. Boyut çizimi
 DF = Alev odası çapı

	T1
EKEVO 9.8700 L- EUF	280-430
EKEVO 9.10400 L- EUF	295-445

T = стандартная глубина муфеля
 (опция: удлиненные муфели)
 (Option: verlängerte Muffeln)
 (Opção: prolongaciones: véanse datos técnicos)

Advertencia: ¡tener en cuenta para las calderas de llama invertida!

Внимание при использовании реверсивных котлов!

	T1
EKEVO 9.8700 L- EUF	280-430
EKEVO 9.10400 L- EUF	295-445

T = profundidad estándar de la mufla
 (Opcional: prolongaciones: véanse datos técnicos)

Advertencia: ¡tener en cuenta para las calderas de llama invertida!

	T1
EKEVO 9.8700 L- EUF	280-430
EKEVO 9.10400 L- EUF	295-445

T = profundidade standard da mufla
 (prolongamento possível: ver Dados técnicos)

Atenção: a ter em conta para as caldeiras de formalha cega!

	T1
EKEVO 9.8700 L- EUF	280-430
EKEVO 9.10400 L- EUF	295-445

T = standardowa głębokość muflii (opcja: przedłużenia: patrz dane techniczne)

Pamiętaj w przypadku kotłów nawrotnych!

	T1
EKEVO 9.8700 L- EUF	280-430
EKEVO 9.10400 L- EUF	295-445

T = Standart gömlek derinliđi (Opsiyon: Uzatmalar: bkz. Teknik Veriler)

Ters kazanlar için dikkate alın!

Подсоединение воздуховода/Поворотный воздухозаборник
 Conexión de un conducto de aire / Caja de aire pivotante
 Podłączenie przewodu powietrza / Uchylnego filtru powietrza
 Hava hortumu / Döner hava kutusunun bağlantısı
 Ligação de um tubo de ar / Caixa de ar pivotante

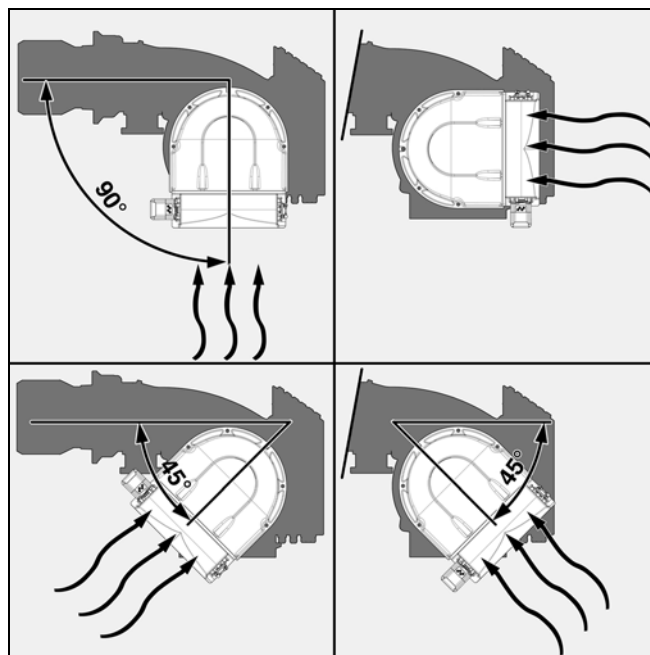
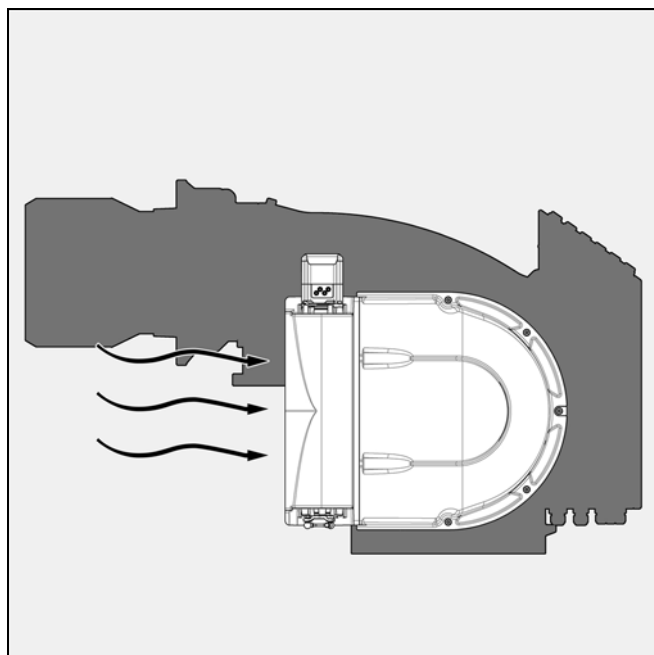
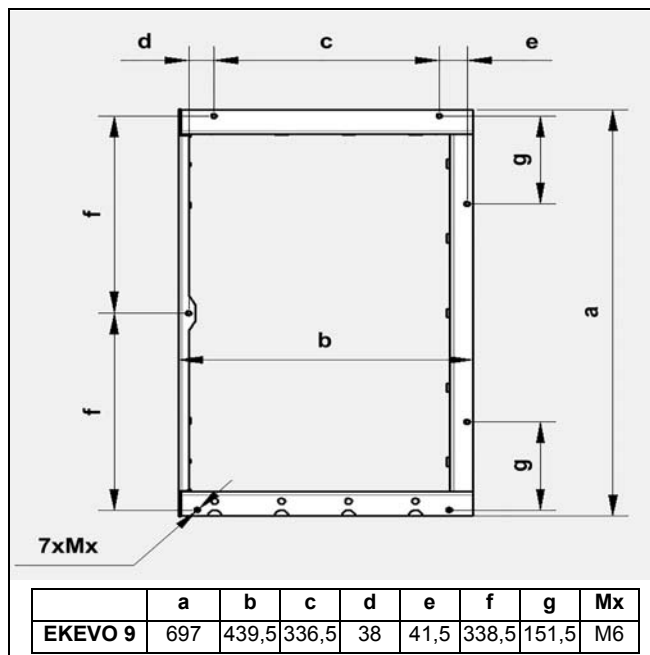
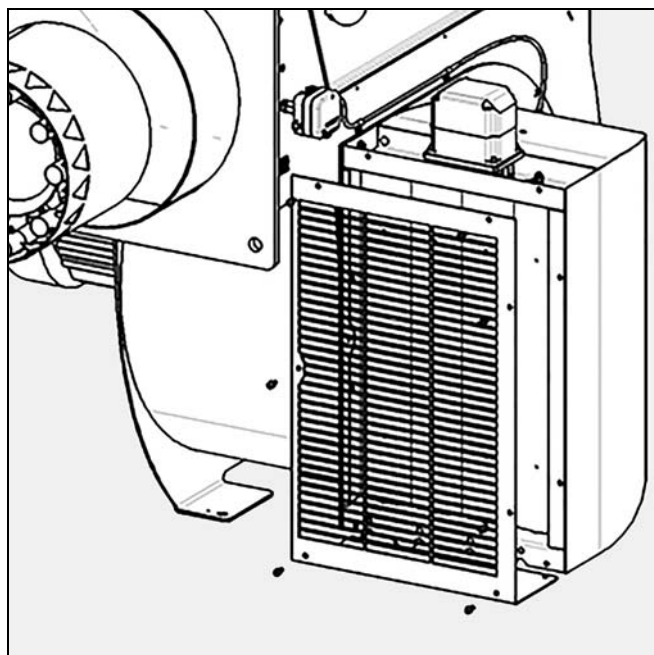

Необходимый расход воздуха для горения
Suministro de aire de combustión necesario
Ar comburente necessário
Niezbędne zapotrzebowanie powietrza spalania
Gerekli yanma havası ihtiyacı

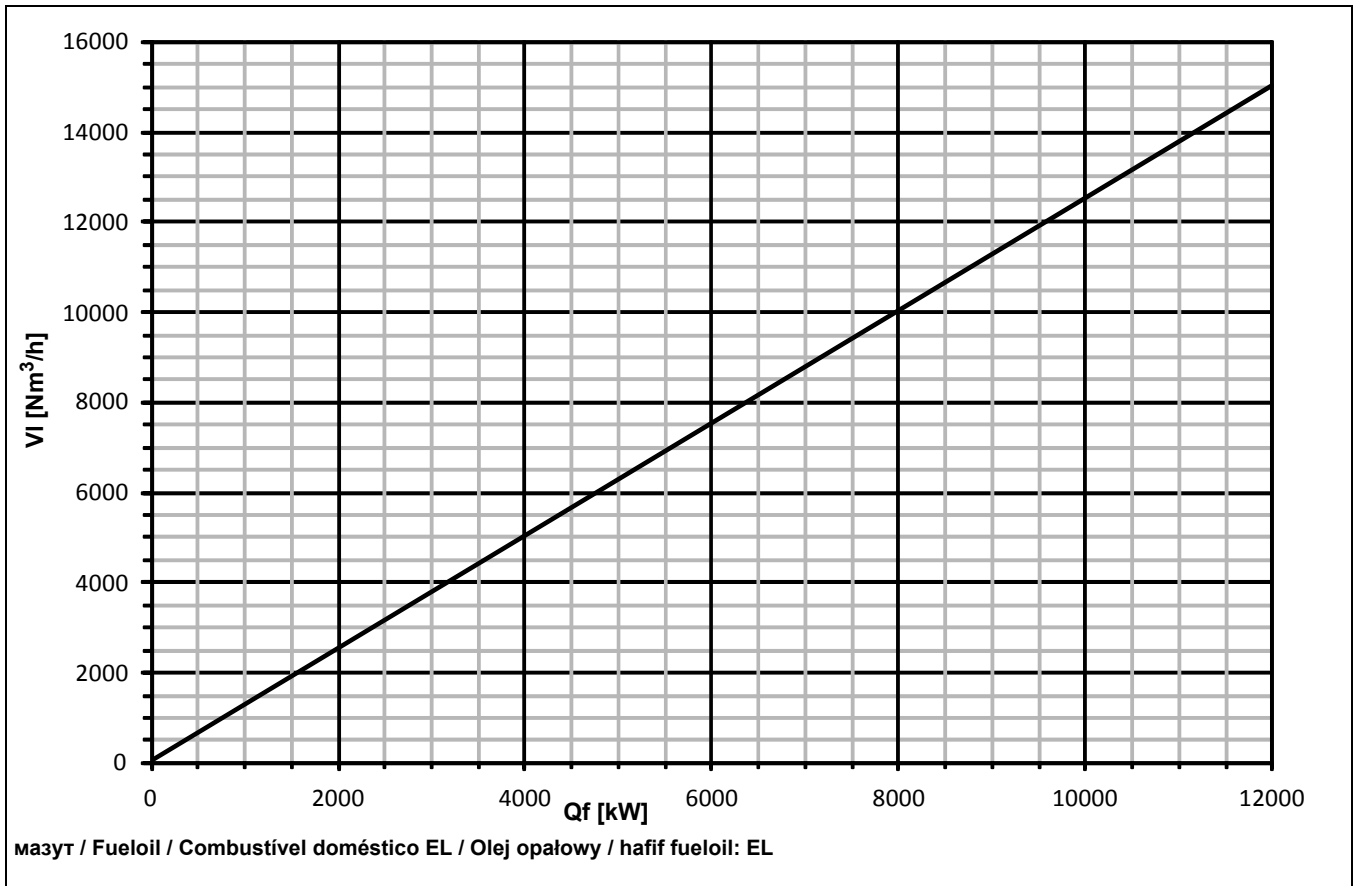



Электрические и гидравлические схемы
Esquemas eléctrico e hidráulico
Esquema elétrico e hidráulico
Schemat elektryczny i hydrauliczny
Elektrik ve hidrolik şemalar



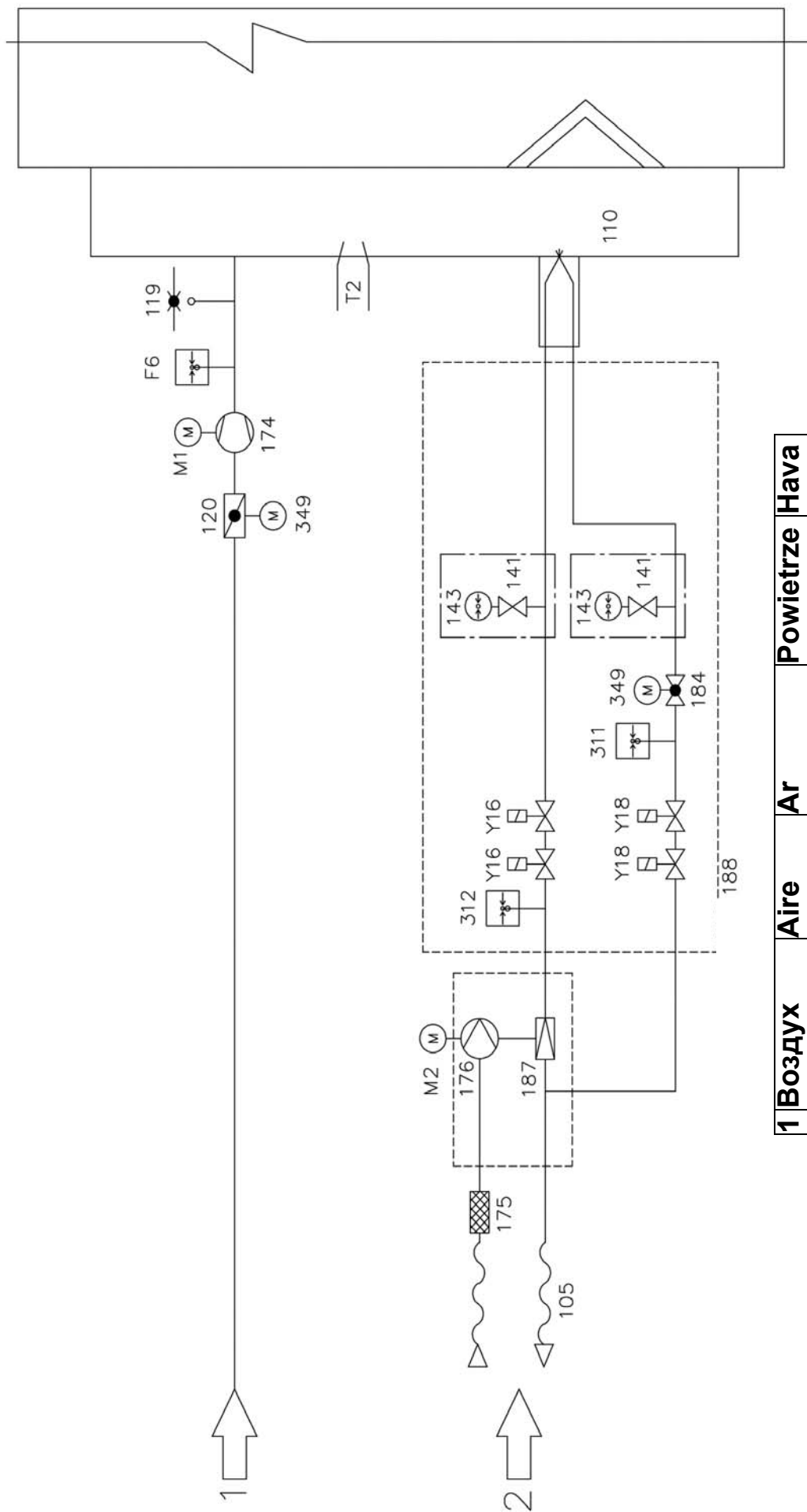

1	Воздух	Aire	Ar	Powietrze	Hava
2	Дизельное топливо	Gasóleo	Gasóleo	Olej opałowy	Yakit

Условные обозначения схемы трубопроводов и КИПИА ЕКЕВО 9 L-EUF

Leyenda del plano PI ЕКЕВО 9 L-EUF

Legenda PI- Esquema ЕКЕВО 9 L-EUF

Legenda do schematu PI ЕКЕВО 9 L-EUF

ЕКЕВО 9 L-EUF L-E PI şeması açıklamaları

Подача воздуха	Suministro de aire	Alimentação a ar	Zasilanie powietrzem	Hava beslemesi
F6 Реле давления воздуха	F6 Presostato de aire	F6 Manóstatu de ar	F6 Czujnik ciśnienia powietrza	F6 Hava basınç şalteri
M1 Электродвигатель вентилятора	M1 Motor de ventilación	M1 Motor de ventilação	M1 Silnik dmuchawy	M1 Fan motoru
119 Штуцер отбора давления	119 Toma de presión	119 Ponto de medição	119 Złącze pomiarowe	119 Ölçüm nıpeeli
120 Воздушная заслонка	120 Válvula de aire	120 Borboleta de ar	120 Przepustnica powietrza	120 Havalandırma kapağı
174 Вентилятор	174 Ventilador	174 Ventilador	174 Wentylator	174 Ventilator
349 Сервопривод	349 Servomotor	349 Servomotor	349 Napęd nastawczy	349 Ayar tahriki
Подача топлива	Suministro de fueloil	Alimentação de gasóleo	Zasilanie olejem	Fueloil beslemesi
T2 Трансформатор розжига, жидкое топливо	T2 Encendedor de fueloil	T2 Acendedor gasóleo	T2 Transformator zapłonowy oleju	T2 Fueloil ateşleme trafosu
M2 Двигатель насоса топливный	M2 Motor de la bomba fueloil	M2 Motor da bomba gasóleo.	M2 Silnik pompy	M2 Pompa motoru
Y16 предохранительный клапан	Y16 Válvula de seguridad de fueloil	Y16 Válvula de segurança gasóleo.	Y16 Zawór bezpieczeństwa oleju na dopływie	Y16 Güvenlik valfi
Y18 предохранительный клапан подачи	Y18 Circuito de ida fueloil	Y18 Válvula de segurança gasóleo.	Y18 Zawór bezpieczeństwa na powrocie	Y18 Geri akış fueloil güvenlik valfi
Y18 Топливный предохранительный клапан	Y18 Circuito de vuelta	Y18 Mangueira gasóleo	105 Wąż oleju	105 Fueloil hortumu
105 Топливный предохранительный клапан	105 Tubo flexible de fueloil	110 Bocais gasóleo	110 Dysze oleju	110 Fueloil memeleri
110 Форсушки для жидкого топлива	110 Toberas de fueloil	141 Sistema de paragem de emergência, botão tomeira)	141 Armatura odcinająca (zawór kulowy, zawór przyciskowy), nie wchodzi w skład wyposażenia standardowego	141 Blokaj armatürü (küresel vana, düğmeli musluk), standart donanımın bir parçası değildir
141 Запорная арматура (шаровой кран, кнопочный кран, не является компонентом стандартного исполнения	175 Filtro de fueloil	175 Filtro de gasóleo	175 Filtir oleju	175 Fueloil filtresi
175 Масляный фильтр	176 Bomba de fueloil	176 Bomba de gasóleo	176 Pompa oleju	176 Fueloil pompası
176 Топливный насос	184 Válvula de regulación de la potencia	184 Válvula de regulação da potência	184 Zawór regulacji wydajności	184 Kapasite ayar vanası
184 Клапан регулировки мощности	187 Válvula de regulación de la presión (integrada en la bomba)	187 Válvula de regulação da pressão (integrada na bomba)	187 Zawór regulacji ciśnienia (wbudowany w pompę)	187 Basınç ayar valfi (pompaaya entegre)
187 Клапан регулирования давления (встроенный в насос)	188 Bloque hidráulico de fueloil	188 Bloco hidráulico gasóleo	188 Blok hydrauliczny oleju	188 Fueloil hidrolik bloğu
188 Топливный гидравлический блок	311 Presostato de fueloil	311 Manóstatu gasóleo.	311 Czujnik ciśnienia oleju na powrocie (maks.)	311 Dönüş fueloil basınç şalteri (maks.)
311 Реле давления жидкого топлива	312 Presostato de fueloil (min.)	312 Manóstatu gasóleo min.	312 Czujnik ciśnienia na powrocie (maks.)	312 Besleme fueloil basınç şalteri (min.)
312 Реле давления жидкого топлива (ММН)	349 Servomotor	349 Servomotor	349 Napęd nastawczy	349 Ayar tahriki
349 Сервопривод	opcional	opcional	opcjonalnie	opsiyonel
141 Возврат (макс.)	141 Sistema de cierre	143 Manómetro com válvula de cierre (141)	141 Armatura odcinająca	141 Blokaj armatürü
143 Возврат (макс.) топлива подача	143 Manómetro con válvula de cierre (141)	143 Manómetro com sistema de fechamento 141	143 Manometr z armaturą odcinającą (141)	143 Blokaj armatürü manometre (141)
349 Сервопривод	opcionalno			
141 Запорная арматура				
143 Манометр с запорной арматурой (141)				





elco



www.elco.net

Произведено в ЕС. Fabricado en la UE. Fabricado na EU. Wyprodukowano w UE. AB'de üretilmiştir.
Недоговорной документ. Documento no contractual. Documento não contractual.
Niniejszy dokument nie ma charakteru umowy. Bağlayıcı olmayan doküman.